

Please read and save these instructions. Read carefully before attempting to assemble, install, operate or maintain the product described. Protect yourself and others by observing all safety information. Failure to comply with instructions could result in personal injury and/or property damage! Retain instructions for future reference.

Dayton® Portable Oil-Fired Heater

Description

Dayton Model 4XA50C heater is a 650,000 BTU/Hr heater. This heater uses 1-K Kerosene for combustion, and electricity to run the fan. It is primarily intended for temporary heating of well ventilated buildings under construction, alteration, or repair. This heater may be used in agricultural, industrial and commercial environments.

Specifications

ELECTRICAL SPECIFICATIONS

Model	Electrical Input	Amperage	Fuse	Spark Plug Gap
4XA50C	120V, 60 Hz	7.1	125V/15 amp (Circuit Breaker)	.140" (3.5 mm)

GENERAL SPECIFICATIONS

Model	Type of Fuel	Input Rating	Pump Pressure	Fuel Tank Capacity	Fuel Consumption	Size L x W x H	Weight Lbs. (kg)
4XA50C	1-K Kerosene	650,000 BTU/Hr	110 PSI	50 Gallons	4.9 Gal/Hr	69.2" x 30.7" x 48.7"	276 (125)

Table of Contents

	Page
Description	1
Specifications	1
Introduction	1
Unpacking	1
General Safety Information	1-2
Product Features	3
Assembly	4-5
Kerosene (1-K or Number 1 Fuel Oil)	4
Overview of Heater Design	4
Fueling Your Heater	5
Operation	5-6
Long-Term Storage	6
Maintenance	7-9
Wiring Diagram	9

Repair Parts Illustration Model 4XA50C	10, 12-14
Repair Parts List Model 4XA50C	11-14
Troubleshooting Chart	15
Warranty Information	16

Introduction

Please read this USER'S MANUAL carefully. It will show you how to assemble, maintain and operate this heater safely and efficiently to obtain the full benefits of its many features.

Consumer: retain these instructions for future reference.

Unpacking

1. Remove all packing items applied to heater for shipment.
2. Remove all items from carton.

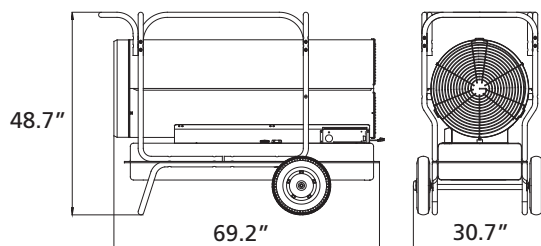

Figure 2 – Heater Dimensions



Figure 1 – Model 4XA50C



3. Check all items for shipping damage. If heater is damaged, promptly inform dealer where you purchased heater.

General Safety Information

▲ DANGER Indicates an imminently hazardous situation which, if not avoided, WILL result in death or serious injury.

▲ WARNING Indicates a potentially hazardous situation which, if not avoided, COULD result in death or serious injury.

▲ CAUTION Indicates a potentially hazardous situation which, if not avoided, MAY result in minor or moderate injury.

▲ CAUTION Before using this heater, please read this USER'S MANUAL very carefully. This USER'S MANUAL has been designed to instruct you as to the proper manner in which to assemble, maintain, store, and most importantly, how to operate the heater in a safe and efficient manner.

▲ CAUTION Never leave the heater unattended while burning!

ENGLISH

ESPAÑOL

FRANÇAIS

Dayton® Portable Oil-Fired Heater

General Safety Information (Continued)

▲ DANGER *Improper use of this heater can result in serious injury or death from burns, fire, explosion, electrical shock, and/or carbon monoxide poisoning.*

For optimal performance of this heater, it is strongly suggested that 1-K kerosene be used. 1-K kerosene has been refined to virtually eliminate contaminants, such as sulfur, which can cause a rotten egg odor during the operation of the heater. However, #1 or #2 fuel oil (diesel fuel) may also be used if 1-K kerosene is not available. Be advised that these fuels do not burn as clean as 1-K kerosene, and care should be taken to provide more fresh air ventilation to accommodate any added contaminants that may be added to the heated space. Use of #1 or #2 fuel oil will require increased maintenance of unit.

▲ CAUTION *Risk of indoor air pollution!*

- Use this heater only in well ventilated areas! Provide at least a three square foot (2,800 sq. cm) opening of outside air for every 100,000 BTU/hr of heater rating.
- People with breathing problems should consult a physician before using the heater.
- Carbon Monoxide Poisoning: Early signs of carbon monoxide poisoning resemble flu-like symptoms such as headaches, dizziness, and/or nausea. If you have these symptoms, your heater may not be working properly.
- Get fresh air at once! Have the heater serviced. Some people are more affected by carbon monoxide than others. These include pregnant

women, those with heart or lung problems, anemia, or those under the influence of alcohol, or at high altitudes.

- Never use this heater in living or sleeping areas.

▲ CAUTION *Risk of Burns/Fire/Explosion!*

- Use 1-K kerosene in this heater. #1 fuel oil is a suitable substitute.
- NEVER use fuels such as gasoline, benzene, paint thinners, or other oil compounds in this heater (RISK OF FIRE OR EXPLOSION).
- NEVER use this heater where flammable vapors may be present.
- NEVER refill the heater's fuel tank while heater is operating or still hot. This heater is EXTREMELY HOT while in operation.
- Keep all combustible materials away from this heater.

Minimum Clearances

Outlet 8 feet (250 cm)
Sides, Top and Rear 4 feet (125 cm)

- NEVER block air inlet (rear) or air outlet (front) of heater.
 - NEVER use duct work in front or at rear of heater.
 - NEVER move or handle heater while still hot.
 - NEVER transport heater with fuel in it's tank.
- This heater is equipped with a thermostat and may start at any time.
- ALWAYS locate heater on a stable and level surface.
 - ALWAYS keep children and animals away from heater.

- Bulk fuel storage should be a minimum of 25 ft. from heaters, torches, portable generators, or other sources of ignition.

All fuel storage should be in accordance with federal, state, or local authorities having jurisdiction.

▲ CAUTION *Risk of Electric Shock!*

- Use only the electrical power (voltage and frequency) specified on the model plate of the heater. Use only a three-prong, grounded outlet and extension cord.
- ALWAYS install the heater so that it is not directly exposed to water spray, rain, dripping water, or wind.
- ALWAYS unplug the heater when not in use.

CALIFORNIA RESIDENTS:

This heater produces carbon monoxide, which is listed by the State of California as a reproductive toxin under Proposition 65.

MASSACHUSETTS RESIDENTS:

Massachusetts state law prohibits the use of this heater in any building which is used in whole or in part for human habitation. Use of this heating device in Massachusetts requires local fire dept. permit (M.E.L.C. 148, Section 10A).

CANADIAN RESIDENTS:

Use of this heater shall be in accordance with authorities having jurisdiction and CSA Standard B139.

Model 4XA50C

E
N
G
L
I
S
H

Product Features

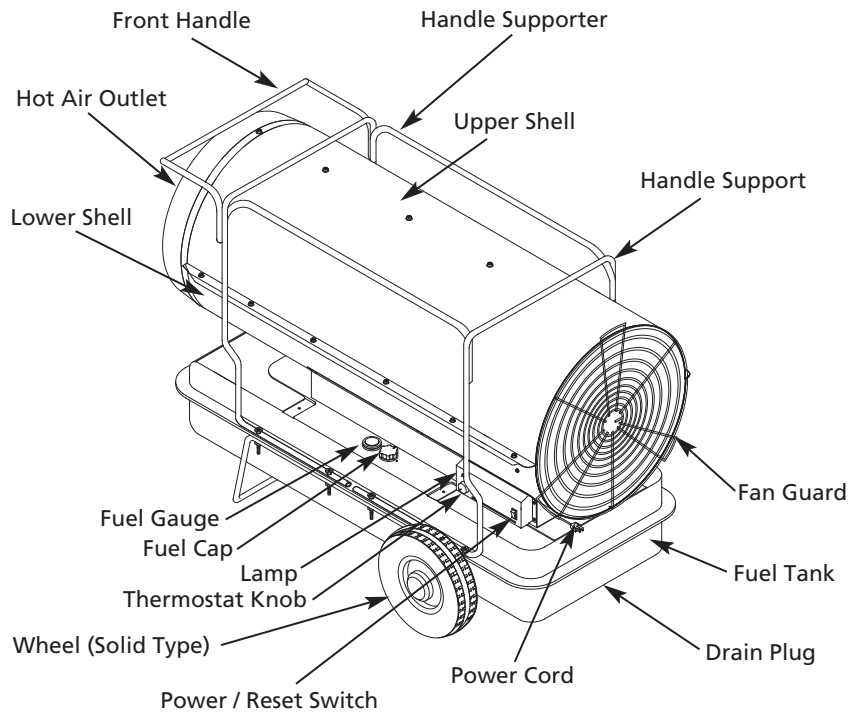

Figure 3 – Model 4XA50C Features

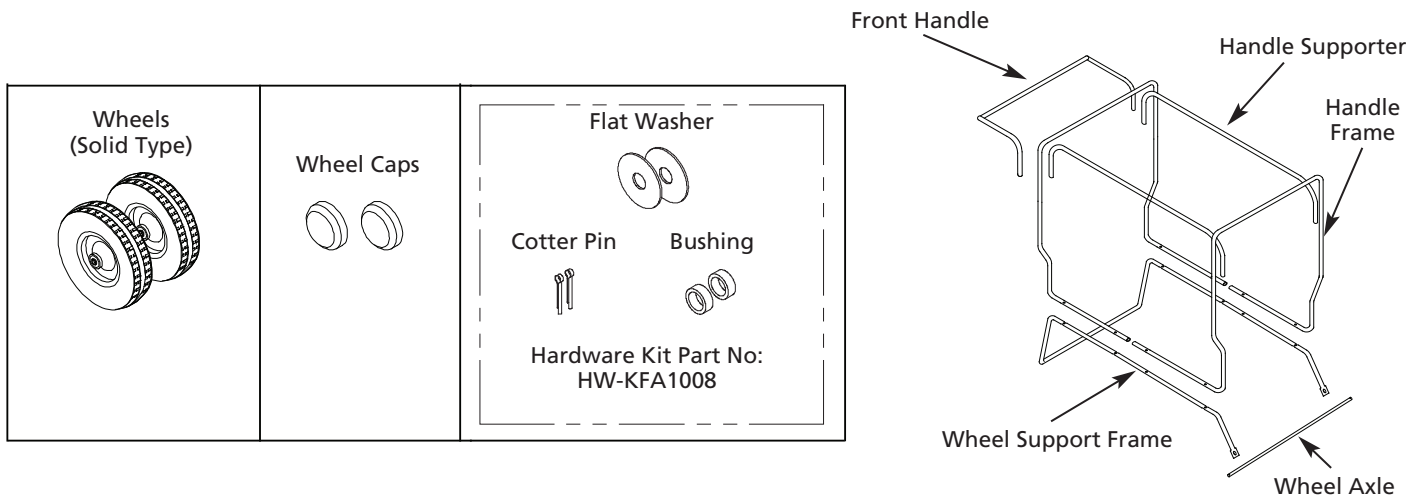

Figure 4 – Component Identification

For Technical Support or Troubleshooting, Call: 1-800-323-0620



Dayton® Portable Oil-Fired Heater

Assembly

TOOLS REQUIRED

Long nose pliers

ASSEMBLING WHEEL & HANDLE

1. Slide axle through wheel support frame. Install wheel bushings and wheel on axle.

NOTE: When installing wheels, tube valve should face out from support frame (Figure 5).

2. Place flat washers and cotter pins on axle ends and bend cotter pins with long nose pliers to secure.

3. Place wheel cap on flat washers and put wheel cap in flat washers end.

4. Loosen 4 screws on the front handle in order to remove handle front.

5. Move the removed handle front to the handle on the front side as Figure 5, and then tighten 4 screws after matching handle and handle front.

CAUTION *DO NOT operate heater without support frame fully assembled to tank.*

KEROSENE (1-K)

For optimal performance of this heater, it is strongly suggested that 1-K kerosene be used. 1-K kerosene has been refined to virtually eliminate contaminants, such as sulfur, which can cause a rotten egg odor during the operation of the heater. However, #1 or #2 fuel oil (diesel fuel) may also be used if 1-K kerosene is not available. Be advised that these fuels do not burn as clean as 1-K kerosene, and care should be taken to provide more fresh air ventilation to accommodate any added contaminants that may be added to the heated space.

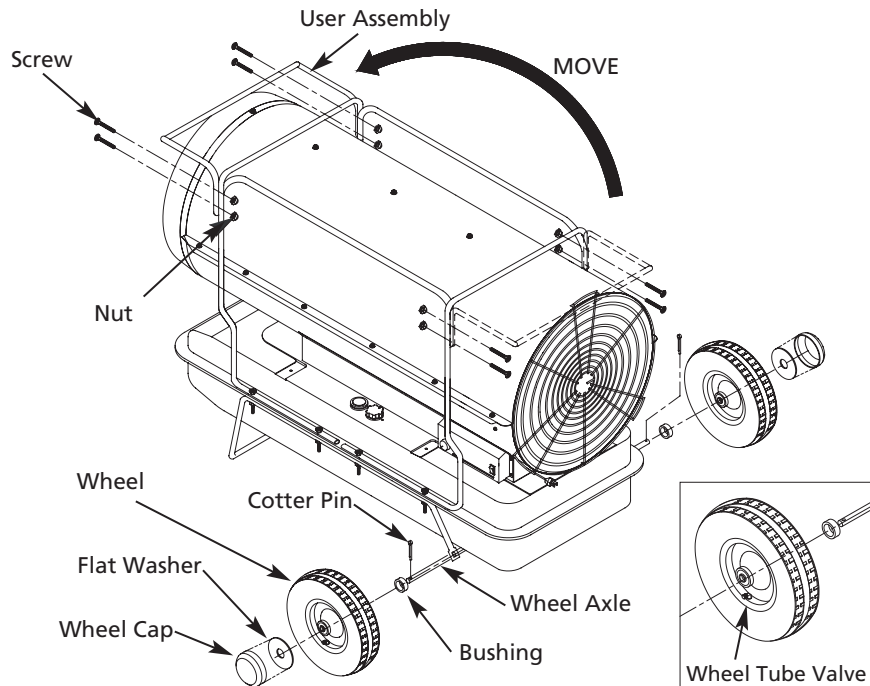

Figure 5 - Wheel and Handle Assembly

NOTE: Kerosene should only be stored in a blue container that is clearly marked "kerosene". Never store kerosene in a red container. Red containers are associated with gasoline.

- NEVER store kerosene in the living space. Kerosene should be stored in a well ventilated area outside the living area.
- NEVER use fuel such as gasoline, benzene, alcohol, white gas, camp stove fuel, paint thinners or other oil compounds in this heater (THESE ARE VOLATILE FUELS THAT CAN CAUSE A FIRE OR EXPLOSION).
- Use 1-K kerosene in this heater. #1 and #2 fuel oils are a suitable substitute.

- NEVER store kerosene in direct sunlight or near a source of heat.
- NEVER use kerosene that has been stored from one season to the next. Kerosene deteriorates over time. OLD KEROSENE WILL NOT BURN PROPERLY IN THIS HEATER.

OVERVIEW OF HEATER DESIGN

Fuel System: This heater is equipped with a fuel pump (Gear) that pulls fuel through the fuel line connected to the fuel tank and then pushes fuel through a filter and a solenoid valve and out the burner head nozzle.

This fuel is sprayed into the combustion chamber in a fine mist.

Model 4XA50C

ENGLISH

Assembly (Continued)

“SureFire Ignition”: The electronic ignitor sends voltage to a specially designed spark plug.

The spark plug ignites the fuel and air mixture.

The Air System: The heavy duty motor turns a fan that forces air into and around the combustion chamber. Here, the air is heated and then forced out the front of the heater.

THE SAFETY SYSTEM

A. Temperature Limit Control: This heater is equipped with a Temperature Limit Control designed to turn off the heater should the internal temperature rise to an unsafe level. If this device activates and turns your heater off, it may require service.

B. Electrical System Protection: This

Internal Shut-Off Temperature +/-10 degrees	Reset Temperature +/-10 degrees
160°F (71°C)	120°F (49°C)

heater’s electrical system is protected by a circuit breaker mounted to the power switch that protects PCB assembly and other electrical components from damage.

C. Flame-Out Sensor: Utilizes a photocell to monitor the flame in burn chamber during normal operation. It will cause the heater to shut off should the burner flame extinguish.

FUELING YOUR HEATER

NEVER fill the heater fuel tank in the living space: fill the tank outdoors.

Do not overfill your heater and be sure heater is leveled.

Important notice regarding first ignition of heater:

The first time you light the heater, it should be done outdoors. This allows the oils, etc. used in manufacturing the heater to burn off outside.

⚠ WARNING *Never refill fuel tank when heater is operating or still hot.*

Operation VENTILATION

⚠ CAUTION *Risk of indoor air pollution. Use heater only in well ventilated areas.*

Provide a fresh air opening of at least twelve square feet.

NOTE: If more heaters are being used, provide a fresh air opening of at least three square feet for each 100,000 BTU/Hr. rating.

TO START HEATER

1. Fill fuel tank with kerosene or No. 1 fuel oil.
2. Attach fuel cap.
3. Plug power cord into three-prong, grounded extension cord. Extension cord must be at least six feet long.

Extension Cord Wire Size

Requirements:

- 6 to 100 feet long, use 14 AWG conductor.
- 101 to 200 feet long, use 12 AWG conductor.
- 201 to 300 feet long, use 10 AWG conductor.
- 301 to 400 feet long, use 8 AWG conductor.
- 401 to 500 feet long, use 6 AWG conductor.

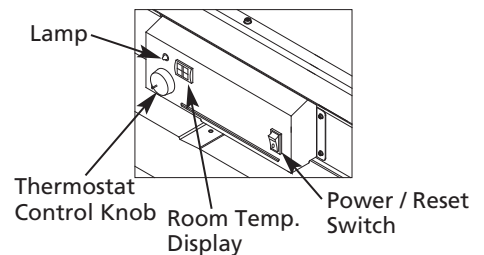

Figure 7 – Control Parts

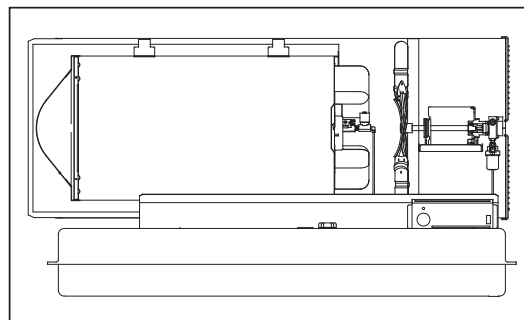

Figure 6 – Overview of Heater Design

Dayton® Portable Oil-Fired Heater

Operation (Continued)

- Turn "THERMOSTAT CONTROL KNOB" to desired setting (setting range: 40°-110°F, 9 steps) and push power switch to "ON" position. Power indicator lamp and room temperature display will light and heater will start.

If heater does not start, the thermostat setting may be too low, turn "THERMOSTAT CONTROL KNOB" to higher position to start heater. If heater still does not start, turn power switch to "OFF" and then to "ON" position (See Figure 7). If heater still does not start, see Troubleshooting Chart on page 15.

NOTE: Room Temp. display indicates as following:

- When room temp. is less than 0°F: "Lo".
- When room temp. is between 0°F and 99°F: Indicates room temperatures.
- When room temp. is more than 99°F: "HI".

NOTE: The major electrical components of this heater are protected by a circuit breaker mounted to the power switch. If your heater fails to start, check this first and replace as necessary. You should also check your power source to insure that proper voltage and frequency are being supplied to the heater.

TO STOP HEATER

CAUTION *Never unplug heater while heater is running.*

Heater must go through cooling cycle. The cooling cycle cools the combustion chamber. Damage to heater can occur if combustion chamber is not cooled. Do not restart heater until cooling cycle is complete.

- Turn "THERMOSTAT CONTROL KNOB" to lowest temperature

setting. This will cause heater flame to go out. The motor will continue to run during the cooling cycle. This allows the fan to cool the combustion chamber. When the cooling cycle (approx. 1 min.) is finished, the motor will stop. Do not turn switch to "OFF" or unplug heater until cooling cycle is finished.

- Turn switch to "OFF" and unplug power cord.
- To temporarily stop heater, set thermostat at a temperature lower than air around heater. Heater will cycle back on if air temperature around heater matches thermostat setting.

TO RESTART HEATER

CAUTION *DO NOT restart heater until cooling cycle is finished.*

The cooling cycle cools the combustion chamber.

- Wait until cooling cycle is finished after stopping heater.
- Repeat steps under TO START HEATER.

LONG-TERM STORAGE OF HEATER

- Remove drain plug from rear bottom side of fuel tank by pulling plug grip downward and drain. See Figure 8.
- Using a small amount of kerosene, swirl and rinse the inside of the tank.

IMPORTANT: NEVER mix water with kerosene, as it will cause rust inside the tank. Pour the kerosene out, making sure that you remove it all.

IMPORTANT: Do not store kerosene over summer for use during next heating season. Using old fuel may damage heater.

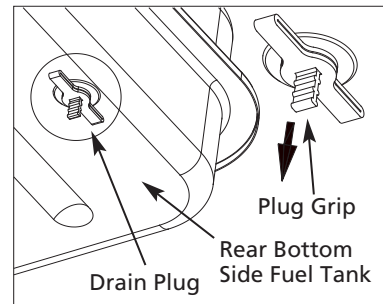

Figure 8 – Drain Plug Removal

- Reinstall drain plug as follows:

- Insert plug's seal head fully into drain hole so that flange is flush to tank's bottom. See Figure 9.
- Insert seal cap fully into head hole so that cap flange is flush to head flange. See Figure 9.

IMPORTANT: Reinstall plug fully into hole in tank; otherwise it will not seal completely.

- Make sure storage place is free of dust and corrosive fumes.
- Store the heater in the original box with the original packing material and keep USER'S MANUAL with heater.

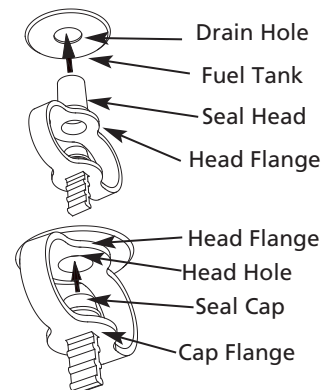

Figure 9 – Drain Plug Reinstall

Model 4XA50C

Maintenance

⚠ WARNING *Never service heater while it is plugged in or while hot!*

NOTE: USE ORIGINAL EQUIPMENT REPLACEMENT PARTS. Use of third-party or other alternate components will void warranty and may cause unsafe operating conditions.

UPPER SHELL REMOVAL

- Remove screws of cone-outside and move up cone-outside after that remove screws along each side and top of heater using medium Phillips screwdriver.

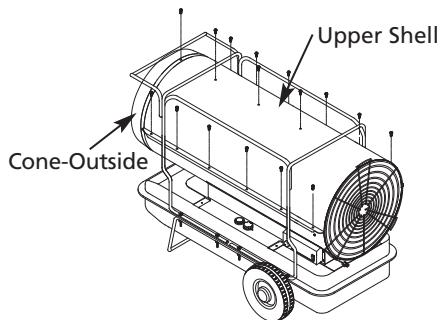

Figure 10 – Upper Shell Removal

FAN BLADES AND AIR DEFLECTOR

CLEAN EVERY SEASON OR AS NEEDED.

- Remove upper shell.
- Clean fan blades and air deflectors using soft cloth moistened with kerosene or solvent.
- Dry fan blades and air deflectors thoroughly.
- Reinstall upper shell.

Air Deflector Fan Blade

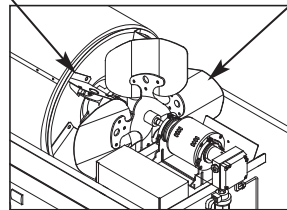

Figure 11 – Fan Blades and Air Deflectors

SPARK PLUG

CLEAN AND REGAP EVERY 600 HOURS OF OPERATION OR REPLACE AS NEEDED.

- Remove upper shell.
- Remove spark plug wire from spark plug (See Figure 12).
- Remove spark plug from burner head using medium Phillips screwdriver.
- Clean and regap spark plug electrodes to .140" (3.5 mm) gap.
- Reinstall spark plug into burner head.
- Attach spark plug wire to spark plug.
- Reinstall upper shell.

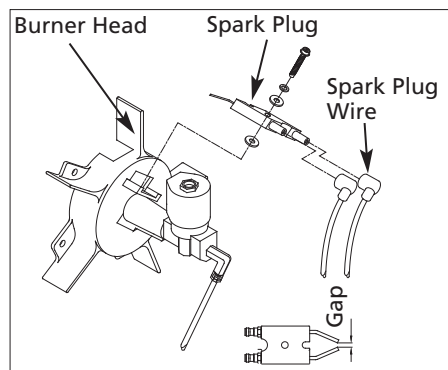

Figure 12 – Spark Plug

NOZZLE

REMOVE DIRT IN NOZZLE AS NEEDED.

- Remove upper shell.
- Remove fuel line from solenoid valve using 1/4" wrench.
- Remove spark plug wire from spark plug.
- Remove spark plug from burner head using medium Phillips screwdriver.
- Remove five screws using medium Phillips screwdriver and remove burner head from combustion chamber.
- Carefully remove nozzle from burner head using 5/8" socket wrench.
- Blow compressed air through face of nozzle (this will remove any dirt).
- Inspect nozzle for damage. If damaged or clogged, replace nozzle.
- Make sure plug is in place on burner head.
- Reinstall nozzle into burner head and tighten firmly (175-200 inch-pounds).
- Reinstall spark plug into burner head.
- Attach burner head to combustion chamber.

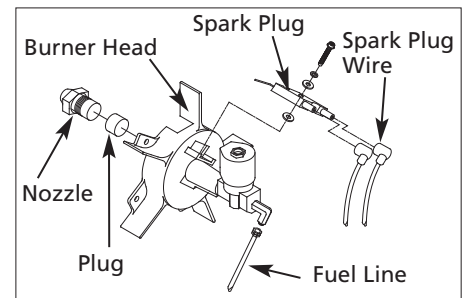

Figure 13 – Nozzle

Dayton® Portable Oil-Fired Heater

Maintenance (Continued)

- Attach spark plug wire to spark plug.
- Attach fuel line to solenoid valve. Tighten firmly.
- Replace upper shell.

PHOTOCELL

CLEAN PHOTOCELL ANNUALLY OR AS NEEDED.

- Remove upper shell (See page 7).
- Remove photocell from photocell bracket and disconnect photocell from connector.
- Clean photocell lens with cotton swab.
- Inspect photocell for damage. If damaged, replace photocell.

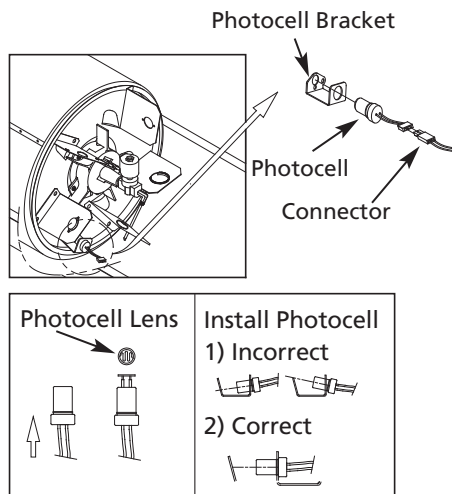

Figure 14 – Clean Photocell Lens

FUEL LINES

TIGHTEN FUEL LINES ANNUALLY OR AS NEEDED.

- Remove upper shell (See page 7).
- Use 1/4" wrench and tighten fuel line (A) at solenoid valve and at pump (See Figure 15).

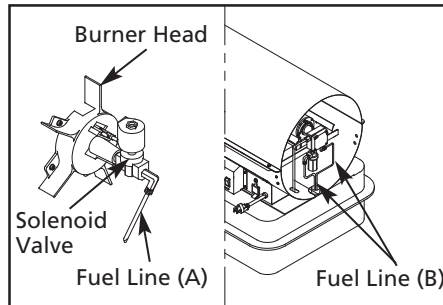

Figure 15 – Tighten Fuel Line

- Remove fan guard (See Figure 16).
- Use 3/8" wrench and tighten fuel line (B) at pump and pump fuel filter assembly.
- Reinstall fan guard.

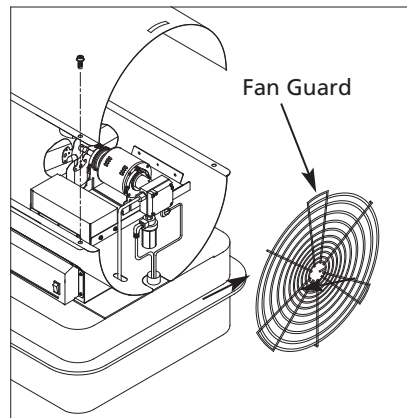

Figure 16 – Remove Fan Guard

FUEL FILTER

CLEAN TWICE PER HEATING SEASON OR AS NEEDED.

Tank Fuel Filter

- Remove fan guard (See Figure 16).
- Disconnect fuel line (B) from pump and pump fuel filter assembly with 3/8" wrench (See Figure 17).
- Carefully pry fuel filter loose from fuel tank with flat end of screwdriver.

- Wash fuel lines and fuel filter with clean kerosene.
- Replace fuel filter into fuel tank.
- Connect fuel lines (B) to pump and pump fuel filter assembly.
- Reinstall fan guard.

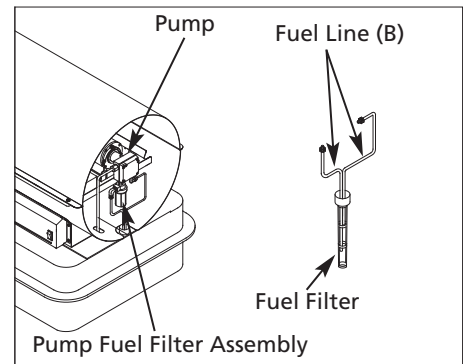

Figure 17 – Remove Tank Fuel Filter

Pump Fuel Filter

- Remove fan guard (See Figure 16).
- Unscrew filter bottom clockwise from filter top with adjustable pliers.
- Remove fuel filter, gasket, magnet from filter bottom (See Figure 18).
- Wash filter bottom with clean kerosene.

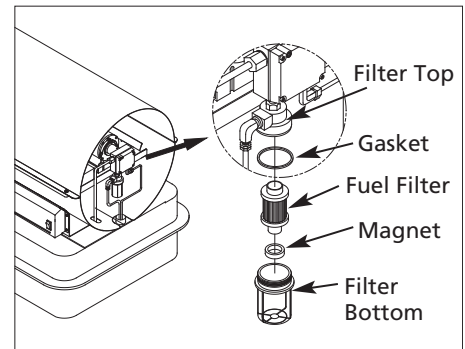

Figure 18 – Fuel Pump Filter

Model 4XA50C

ENGLISH

Maintenance (Continued)

- Wipe inside of filter bottom dry with clean cloth.
- Wash Fuel filter in clean kerosene.
- Remove dirt attached to magnet.
- Put clean magnet, fuel filter and gasket back in filter bottom.
- Tighten firmly.

PUMP PRESSURE ADJUSTMENT

- Remove pressure gauge plug from pump with 1/8" Allen wrench.
- Install accessory pressure gauge to pressure gauge port (See Figure 19).
- Start heater (See Operation, Page 5). Allow motor to reach full speed.
- Adjust pressure (Using small flat blade screwdriver). Turn pressure adjustment screw clockwise to increase pressure. Turn screw counterclockwise to decrease pressure.
- Set pump pressure at 110 PSI.
- Stop heater (See Operation, Page 6).
- Remove pressure gauge. Replace pressure gauge plug in pressure gauge port.

NOTE: Use only original equipment replacement parts. Use of alternate or third party components will void warranty and may cause an unsafe operating condition.

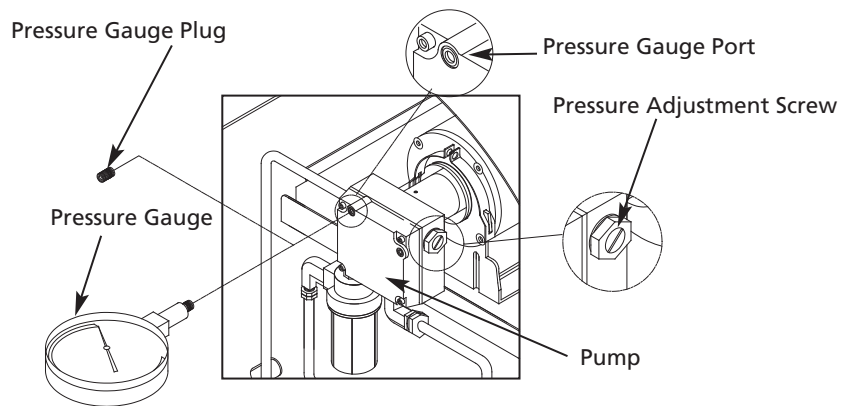

Figure 19 – Adjusting Pump Pressure

Wiring Diagram

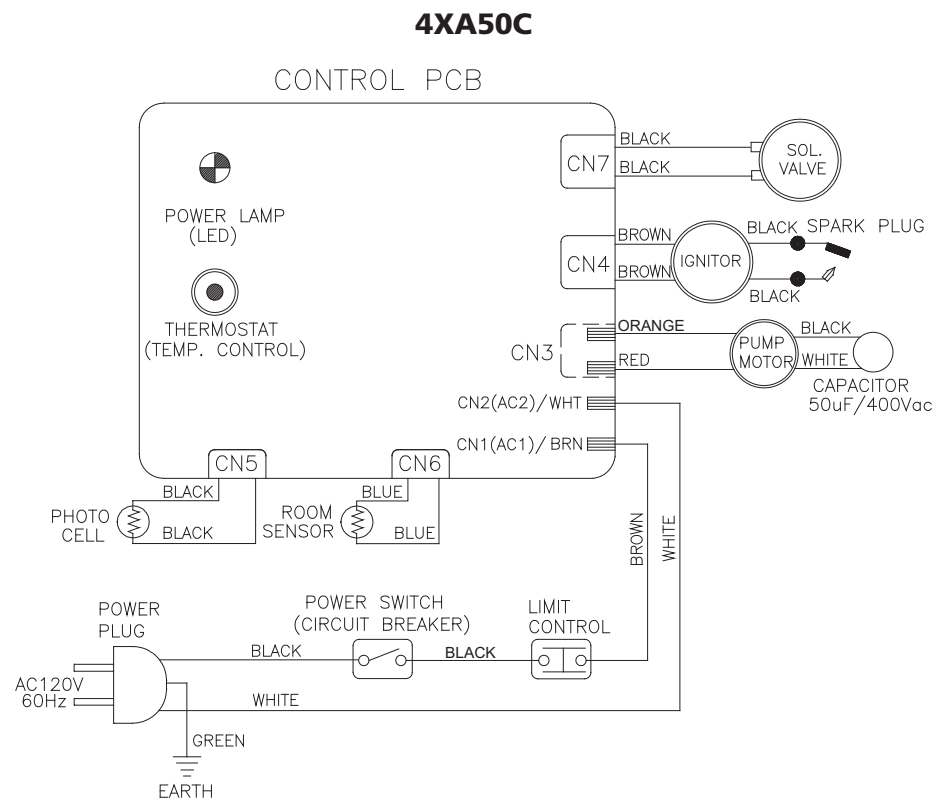

Figure 20 – Wiring Diagram Model 4XA50C

For Repair Parts, call 1-800-323-0620

24 hours a day – 365 days a year

Please provide following information:

- Model number
- Serial number (if any)
- Part description and number as shown in parts list

E
N
G
L
I
S
H

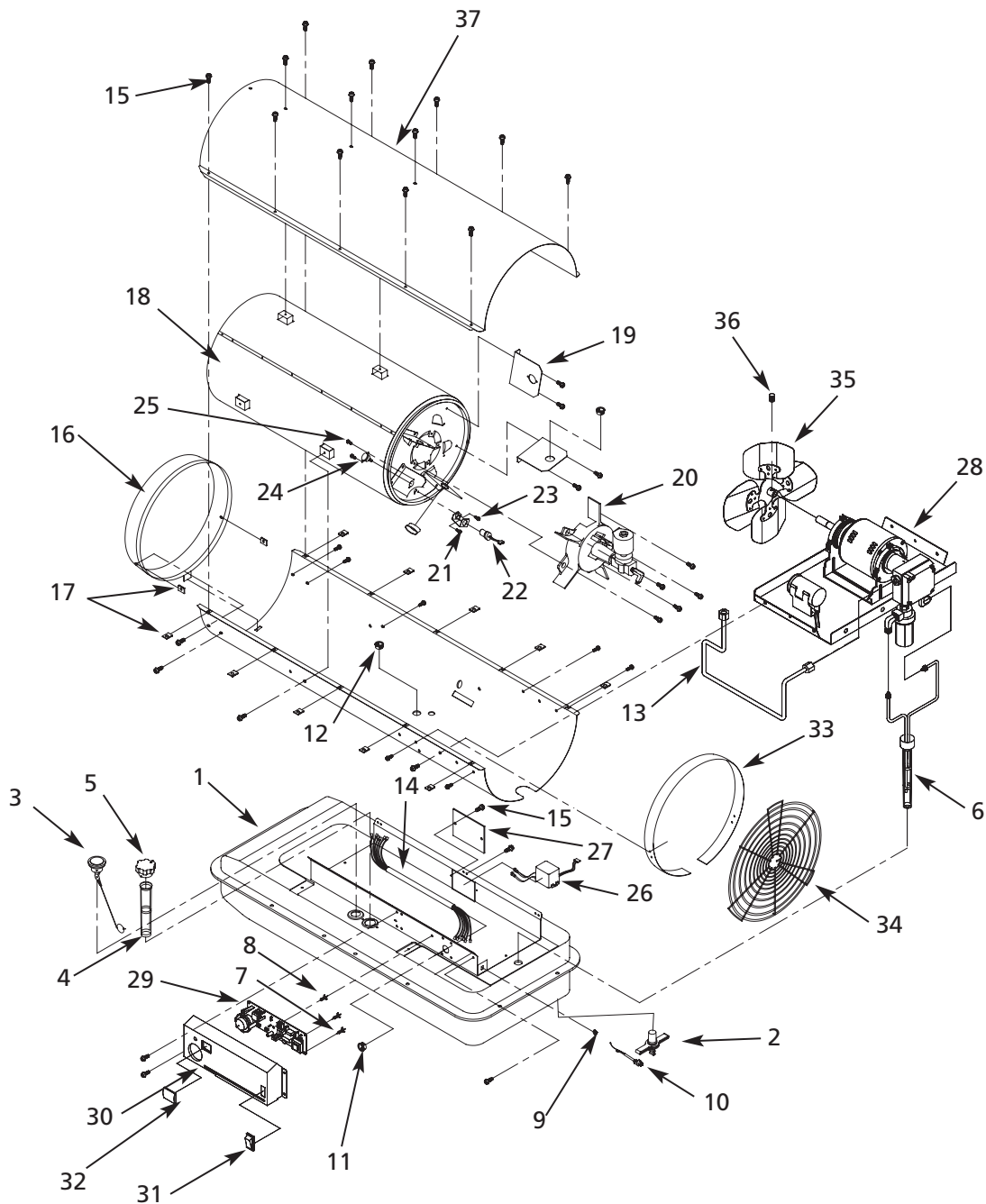

Figure 21 – Repair Parts Illustration for Portable Oil-Fired Heater

For Technical Support or Troubleshooting, Call: 1-800-323-0620

Model 4XA50C

Repair Parts List for Portable Oil-Fired Heater

Ref. No.	Description	Part No.	Qty.	Ref. No.	Description	Part No.	Qty.
1	Fuel Tank Assembly	2151-0021-00	1	20	Burner Head Assembly	2152-0084-00	1
2	Drain Plug	3331-0051-00	1	21	Photocell Bracket	3131-0159-00	1
3	Fuel Gauge	2156-0027-00	1	22	Photocell Assembly	SP-KFA1025	1
4	Fuel Filter	3221-0009-00	1	23	Screw (BH1)	4311-0068-00	1
5	Fuel Cap	2151-0022-00	1	24	Temperature Limit Control	38C0-0075-00	1
6	Filler Neck Assembly	2155-0011-00	1	25	Screw - PH2	4312-0021-00	2
7	Space Support	3713-0004-00	5	26	Ignitor	39E0-0029-00	1
8	Card Support	3713-0016-00	3	27	Ignitor Cover	3131-0309-00	1
9	Cord Bushing	3712-0013-00	1	28	Motor and Pump Assembly	2154-0046-00	1
10	Power Cord	3980-0105-00	1	29	P.C.B. Assembly	215A-0024-00	1
11	Bushing Grommet	3712-0044-00	4	30	Cover Display	3121-0376-00	1
12	Bushing Grommet	3712-0004-00	2	31	Power Switch	39A0-0082-00	1
13	Fuel Line	3740-0058-00	1	32	Window Display	3121-0113-00	1
14	Burner Harness	39D0-0311-00	1	33	Guide Shell	3121-0378-00	1
15	Flange Screw	4319-0015-02	39	34	Guard Fan	3561-0064-00	1
16	Cone-Outside	2153-0016-01	1	35	Fan Assembly	2154-0047-00	1
17	Clip-Nut	3131-0182-00	10	36	Bolt Standard Socket	4323-0005-00	1
18	Combustion Chamber	2152-0082-00	1	37	Upper Shell	3111-0253-00	1
19	Air Deflector	3131-0361-00	5				

For Repair Parts, call 1-800-323-0620

24 hours a day – 365 days a year

Please provide following information:

- Model number
- Serial number (if any)
- Part description and number as shown in parts list

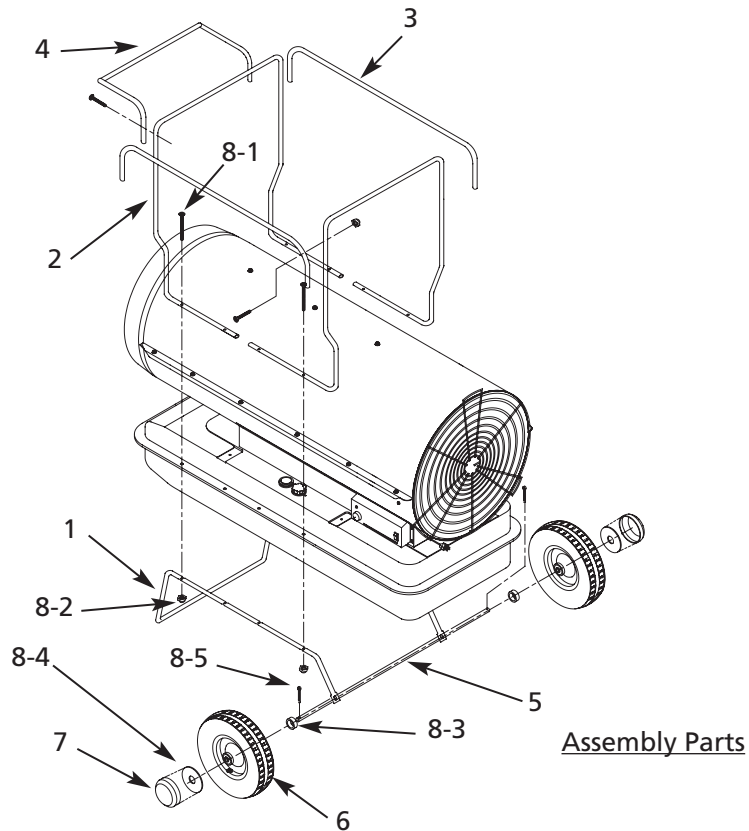

Figure 22 – Repair Parts Illustration for Portable Oil-Fired Heaters

Repair Parts List for Portable Oil-Fired Heaters

Reference Number	Description	Part Number for Model 4XA50C	Quantity
1	Wheel Support Frame	3551-0041-00	1
2	Handle Frame	3551-0043-00	2
3	Handle Support	3551-0044-00	2
4	Front Handle	3551-0042-00	1
5	Wheel Axle	3541-0066-00	1
6	Wheel	3720-0011-00	2
7	Wheel Cap	3231-0100-00	2
8	Hardware Kit	HW-KFA1008	1
8-1	Bolt FH (L)	–	6
8-2	Lock Nut	–	20
8-3	Bushing	–	2
8-4	Flat Washer	–	2
8-5	Cotter Pin	–	2

For Technical Support or Troubleshooting, Call: 1-800-323-0620

For Repair Parts, call 1-800-323-0620

24 hours a day – 365 days a year

Please provide following information:

- Model number
- Serial number (if any)
- Part description and number as shown in parts list

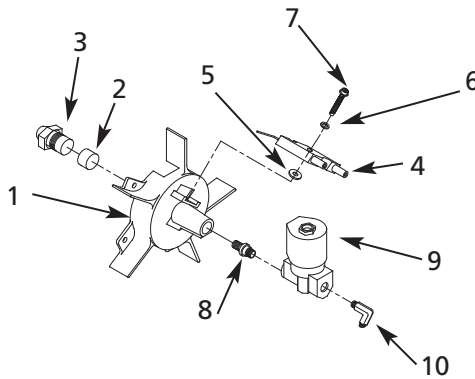

Burner Head Assembly

Figure 23 – Repair Parts Illustration for Portable Oil-Fired Heaters

Repair Parts List for Portable Oil-Fired Heaters

Reference Number	Description	Part Number for Model 4XA50C	Quantity
1	Burner Head	3531-0012-00	1
2	Plug	3541-0060-00	1
3	Nozzle	SP-KFA1028	1
4	Spark Plug	SP-KFA1009	1
5	Fiber Washer	4349-0017-00	1
6	Spring Washer	4322-0009-00	1
7	Flange Bolt	4329-0013-00	1
8	Nipple-Straight	3541-0057-00	1
9	Solenoid Valve	39A0-0084-00	1
10	Elbow-Male	3740-0037-00	1

For Repair Parts, call 1-800-323-0620

24 hours a day – 365 days a year

Please provide following information:

- Model number
- Serial number (if any)
- Part description and number as shown in parts list

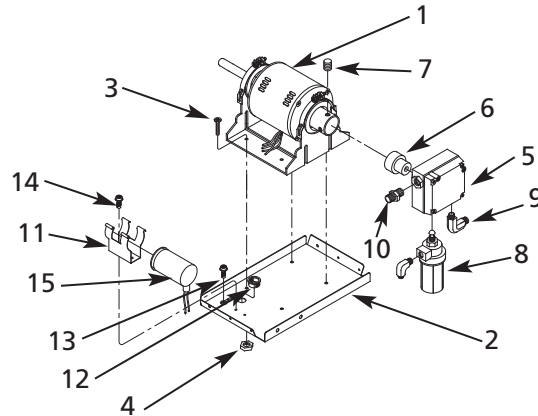

Motor and Pump Assembly

Figure 24 – Repair Parts Illustration for Portable Oil-Fired Heater

Repair Parts List for Portable Oil-Fired Heater

Reference Number	Description	Part Number for Model 4XA50C	Quantity
1	Motor	3970-0111-00	1
2	Support-Motor	3121-0375-00	1
3	Bolt (HH)	4321-0182-00	4
4	Lock Nut	4331-0022-00	1
5	Coupling-Pump	3531-0013-00	1
6	Gear Pump	3740-0060-00	1
7	Bolt-Headless Socket	4323-0004-00	3
8	Filter Oil Assembly	3740-0034-00	1
9	Elbow-Male	3740-0044-00	1
10	Fitting-Straight	3740-0039-00	1
11	Holder-Condensor	3131-0295-00	1
12	Bushing Grommet	3712-0004-00	1
13	Screw (TH2S)	4312-0046-00	1
14	Flange Screw	4319-0015-02	2
15	Capacitor	3820-0146-00	1

For Technical Support or Troubleshooting, Call: 1-800-323-0620

Model 4XA50C

Troubleshooting Chart

Symptom	Possible Cause(s)	Corrective Action
Heater ignites but MAIN PCB assembly shuts heater off after a short period of time. (Indicator lamp is flickering and room temp. display indicates "E1")	<ol style="list-style-type: none"> 1. Wrong pump pressure 2. Dirty fuel filter 3. Dirt in nozzle 4. Dirty photocell lens 5. Photocell assembly not properly installed. (Not seeing the flame) 6. Bad electrical connection between photocell and MAIN PCB assembly 7. Defective photocell 	<ol style="list-style-type: none"> 1. See Pump Pressure Adjustment, page 9 2. Clean Fuel Filter, see page 8 3. Clean Nozzle, see page 7 4. Clean photocell lens, page 8 5. Make sure photocell boot is properly seated in bracket, see page 8 6. Check electrical connections. See Wiring Diagram, page 9 7. Replace photocell, page 8
Heater will not ignite but motor runs for a short period of time. (Indicator lamp is flickering and room temp. display indicates "E1")	<ol style="list-style-type: none"> 1. No fuel in tank 2. Wrong pump pressure 3. Carbon deposits on spark plug and/or improper gap 4. Dirty fuel filter 5. Dirt in nozzle 6. Water in fuel tank 7. Bad electrical connection between ignitor and MAIN PCB assembly 8. Ignitor wire is not attached to spark plug 9. Defective ignitor 10. Defective solenoid valve (not opening) 	<ol style="list-style-type: none"> 1. Fill tank with kerosene 2. See Pump Pressure Adjustment, page 9 3. See Spark Plug, page 7 4. See Fuel Filter, page 8 5. See Nozzle, page 7 6. Flush fuel tank with clean kerosene, page 6 7. Check electrical connections. See Wiring Diagram, page 9 8. Attach ignitor wire to spark plug 9. Replace ignitor 10. Check electrical connections and voltage to solenoid valve. If defective, replace solenoid valve
Fan does not turn when heater is plugged in and power switch is in the "ON" position. (Indicator lamp is on or flickering)	<ol style="list-style-type: none"> 1. Thermostat setting is too low 2. Bad electrical connection between motor and MAIN PCB assembly 	<ol style="list-style-type: none"> 1. Turn thermostat control knob to a higher setting 2. Check electrical connections. See Wiring Diagram, page 9
(Indicator lamp is flickering and room temp. display indicates "E2")	<ol style="list-style-type: none"> 1. Room Temp. sensor disconnected 2. Sensor failure 	<ol style="list-style-type: none"> 1. Reconnect sensor. See Wiring Diagram, page 9 2. Replace sensor. See Wiring Diagram, page 9
(Indicator lamp is flickering and room temp. display indicates "E3")	Thermostat switch failure	Replace Main P.C.B.
Heater will not turn-on (Indicator lamp is off)	<ol style="list-style-type: none"> 1. Temperature limit safety device is overheated 2. No electrical power 3. Bad electrical connection between temperature limit safety device and PCB board 	<ol style="list-style-type: none"> 1. Turn power switch to "OFF" and allow to cool (about 10 min). Then turn power switch to "ON" position 2. Check to insure heater cord and extension cord are plugged in. Check power supply 3. Check electrical connections. See Wiring Diagram, page 9

For Technical Support or Troubleshooting, Call: 1-800-323-0620

Dayton[®]

Dayton® Portable Oil-Fired Heater

LIMITED WARRANTY

DAYTON ONE-YEAR LIMITED WARRANTY. DAYTON® PORTABLE OIL-FIRED HEATER, MODELS COVERED IN THIS MANUAL, ARE WARRANTED BY DAYTON ELECTRIC MFG. CO. (DAYTON) TO THE ORIGINAL USER AGAINST DEFECTS IN WORKMANSHIP OR MATERIALS UNDER NORMAL USE FOR ONE YEAR AFTER DATE OF PURCHASE. ANY PART WHICH IS DETERMINED TO BE DEFECTIVE IN MATERIAL OR WORKMANSHIP AND RETURNED TO AN AUTHORIZED SERVICE LOCATION, AS DAYTON DESIGNATES, SHIPPING COSTS PREPAID, WILL BE, AS THE EXCLUSIVE REMEDY, REPAIRED OR REPLACED AT DAYTON'S OPTION. FOR LIMITED WARRANTY CLAIM PROCEDURES, SEE "PROMPT DISPOSITION" BELOW. THIS LIMITED WARRANTY GIVES PURCHASERS SPECIFIC LEGAL RIGHTS WHICH VARY FROM JURISDICTION TO JURISDICTION.

LIMITATION OF LIABILITY. TO THE EXTENT ALLOWABLE UNDER APPLICABLE LAW, DAYTON'S LIABILITY FOR CONSEQUENTIAL AND INCIDENTAL DAMAGES IS EXPRESSLY DISCLAIMED. DAYTON'S LIABILITY IN ALL EVENTS IS LIMITED TO AND SHALL NOT EXCEED THE PURCHASE PRICE PAID.

WARRANTY DISCLAIMER. A DILIGENT EFFORT HAS BEEN MADE TO PROVIDE PRODUCT INFORMATION AND ILLUSTRATE THE PRODUCTS IN THIS LITERATURE ACCURATELY; HOWEVER, SUCH INFORMATION AND ILLUSTRATIONS ARE FOR THE SOLE PURPOSE OF IDENTIFICATION, AND DO NOT EXPRESS OR IMPLY A WARRANTY THAT THE PRODUCTS ARE MERCHANTABLE, OR FIT FOR A PARTICULAR PURPOSE, OR THAT THE PRODUCTS WILL NECESSARILY CONFORM TO THE ILLUSTRATIONS OR DESCRIPTIONS. EXCEPT AS PROVIDED BELOW, NO WARRANTY OR AFFIRMATION OF FACT, EXPRESSED OR IMPLIED, OTHER THAN AS STATED IN THE "LIMITED WARRANTY" ABOVE IS MADE OR AUTHORIZED BY DAYTON.

Technical Advice and Recommendations, Disclaimer. Notwithstanding any past practice or dealings or trade custom, sales shall not include the furnishing of technical advice or assistance or system design. Dayton assumes no obligations or liability on account of any unauthorized recommendations, opinions or advice as to the choice, installation or use of products.

Product Suitability. Many jurisdictions have codes and regulations governing sales, construction, installation, and/or use of products for certain purposes, which may vary from those in neighboring areas. While attempts are made to assure that Dayton products comply with such codes, Dayton cannot guarantee compliance, and cannot be responsible for how the product is installed or used. Before purchase and use of a product, review the product applications, and all applicable national and local codes and regulations, and be sure that the product, installation, and use will comply with them.

Certain aspects of disclaimers are not applicable to consumer products; e.g., (a) some jurisdictions do not allow the exclusion or limitation of incidental or consequential damages, so the above limitation or exclusion may not apply to you; (b) also, some jurisdictions do not allow a limitation on how long an implied warranty lasts, consequently the above limitation may not apply to you; and (c) by law, during the period of this Limited Warranty, any implied warranties of implied merchantability or fitness for a particular purpose applicable to consumer products purchased by consumers, may not be excluded or otherwise disclaimed.

Prompt Disposition. A good faith effort will be made for prompt correction or other adjustment with respect to any product which proves to be defective within limited warranty. For any product believed to be defective within limited warranty, first write or call dealer from whom the product was purchased. Dealer will give additional directions. If unable to resolve satisfactorily, write to Dayton at address below, giving dealer's name, address, date, and number of dealer's invoice, and describing the nature of the defect. Title and risk of loss pass to buyer on delivery to common carrier. If product was damaged in transit to you, file claim with carrier.

Manufactured for Dayton Electric Mfg. Co., 5959 W. Howard St., Niles, Illinois 60714-4014 U.S.A.

Por favor lea y guarde estas instrucciones. Léelas cuidadosamente antes de tratar de montar, instalar, operar o dar mantenimiento al producto aquí descrito. Protéjase usted mismo y a los demás observando toda la información de seguridad. ¡El no cumplir con las instrucciones puede ocasionar daños, tanto personales como a la propiedad! Guarde estas instrucciones para referencia en el futuro.

Calentador de Aceite Portátil Dayton®

Descripción

El modelo de calentador Dayton 4XA50C es un calentador de 650,000 BTU/Hr. Este calentador usa Keroseno 1-K para la combustión, y electricidad para hacer funcionar el ventilador. La unidad ha sido diseñada principalmente para proporcionar calefacción temporal en edificios bien ventilados en construcción, o a los que se les están haciendo modificaciones o reparaciones. Este calentador puede utilizarse en entornos agrícolas, industriales y comerciales.

Especificaciones

ESPECIFICACIONES ELECTRICAS

Modelo	Entrada eléctrica	Amperaje	Fusible	Separación de los electrodos de la bujía
4XA50C	120V, 60 Hz	7.1	125V/15 amp (Cortacircuito)	3.5 mm (0.140 pulg.)



Figura 1 - Modelo 4XA50C



ESPECIFICACIONES GENERALES

Modelo	Tipo de combustible	Capacidad de entrada	Presión de la bomba	Capacidad de combustible	Consumo de combustible	Tamaño (L x A x Alt)	Peso kg (lb)
4XA50C	Keroseno 1-K	650,000 BTU/Hr	758.5 kPa (110 PSI)	189.3 litros	18.6 litros/hr	175.8 x 78.0 x 123.7 cm	125 (276)

Índice

	Página		Página
Descripción	1	Diagrama Eléctrico	10
Especificaciones	1	Ilustración de las Partes de Reparación para el Modelo 4XA50C	12, 14-16
Introducción	1	Lista de Partes de Reparación para el Modelo 4XA50C	13-16
Desempaque	1	Tabla de Identificación de Problemas	17-18
Información de Seguridad General	1-3	Información sobre la Garantía	20
Características del Producto	3-4	Introducción	
Montaje	4-5	Por favor lea cuidadosamente este MANUAL DEL USUARIO. El manual le mostrará cómo armar, mantener y operar este calentador en forma segura y eficaz para obtener los plenos beneficios de sus muchas características.	
Combustible (Keroseno 1-K o Aceite combustible No. 1)	5	Consumidor: guarde estas instrucciones para referencia en el futuro.	
Descripción General del Diseño del Calentador	5		
Cómo Llenar Combustible en su Calentador	5		
Operación	5-7		
Almacenamiento a Largo Plazo	7		
Mantenimiento	7-10		

Desempaque

1. Retire todos los materiales de embalaje aplicados al calentador para su envío.
2. Retire todos los artículos de la caja de envío.
3. Inspeccione los artículos para comprobar que no se hayan dañado durante el envío. Si el calentador está dañado, infórmele prontamente al concesionario de quien compró el calentador sobre dicho daño.

Información de Seguridad General

⚠ PELIGRO Indica una situación de peligro inminente que, de no evitarse, CAUSARA la muerte o una lesión grave.

⚠ ADVERTENCIA Indica una situación de posible peligro que, de no evitarse, PODRIA causar la muerte o una lesión grave.



Figura 2 - Dimensiones del Calentador

Calentador de Aceite Portátil

Dayton®

Información de Seguridad General (Continuación)

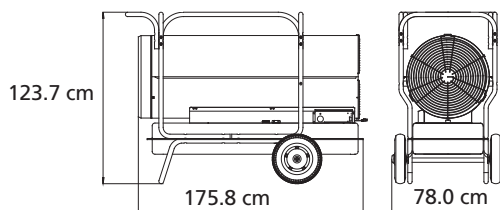
▲ PRECAUCION *Indica una situación de posible peligro que, de no evitarse, PODRIA causar lesiones leves o moderadas.*

▲ PRECAUCION *Antes de usar este calentador, por favor lea muy cuidadosamente este MANUAL DEL USUARIO. Este MANUAL DEL USUARIO ha sido diseñado para instruirle a usted sobre la forma correcta de armar, mantener, almacenar, y más importantemente, cómo operar el calentador en forma segura y eficaz.*

▲ PRECAUCION *¡Nunca deje desatendido el calentador mientras esté quemando!*

▲ PELIGRO *El uso inadecuado de este calentador puede ocasionar lesiones graves o la muerte debido a quemaduras, incendio, explosión, choque eléctrico y/o envenenamiento por monóxido de carbono.*

Para obtener el mejor rendimiento de este calentador, se sugiere muy enfáticamente utilizar el combustible keroseno 1-K. El keroseno 1-K ha sido refinado para prácticamente eliminar los contaminantes como el sulfuro, el cual puede producir un olor a huevos podridos durante el funcionamiento del calentador. Sin embargo, también se puede utilizar el aceite combustible No. 1 o No. 2 (combustible diesel) si el keroseno 1-K no está disponible. Tenga en mente que estos combustibles no queman tan limpios como el keroseno 1-K, y por tanto, se debe proporcionar una mayor ventilación de aire fresco para compensar contra los contaminantes adicionales que podrían agregarse al espacio calentado. El uso del aceite combustible No. 1 o No. 2 aumentará la frecuencia de mantenimiento de la unidad.

▲ PRECAUCION *¡Riesgo de contaminación del aire interior!*

- ¡Utilice este calentador sólo en áreas bien ventiladas! Proporcione una abertura de al menos 2,800 cm cuadrados (tres pies cuadrados) de aire fresco exterior por cada 100,000 BTU/Hr de capacidad útil del calentador.

- Las personas con problemas respiratorios deberían consultar con un médico antes de usar el calentador.

- Intoxicación por monóxido de carbono: Los síntomas iniciales de la intoxicación por monóxido de carbono se parecen a los síntomas de la gripe como dolor de cabeza, mareo y/o náusea. Si usted presenta estos síntomas, es posible que su calentador no esté funcionando correctamente.

- ¡Respire inmediatamente aire fresco! Haga que le reparen el calentador. El monóxido de carbono afecta más a algunas personas que a otras. Estas incluyen las mujeres embarazadas, aquellos con enfermedades del pulmón o corazón, anemia, o aquellos que estén bajo la influencia del alcohol o a altas alturas o elevaciones.

- Nunca use este calentador en áreas habitables o áreas para dormir.

▲ PRECAUCION *¡Riesgo de quemaduras, incendio y/o explosión!*

- Utilice keroseno 1-K en este calentador. El aceite combustible No. 1 es un sustituto adecuado.

- NUNCA use combustibles como gasolina, bencina, solventes de pintura u otros compuestos de aceite en este calentador (RIESGO DE INCENDIO O EXPLOSION).

- NUNCA use este calentador donde puedan haber presentes vapores inflamables.

- NUNCA llene el tanque de combustible del calentador mientras esté funcionando o todavía esté caliente. Este calentador está SUMAMENTE CALIENTE cuando está funcionando.

- Mantenga todos los materiales combustibles lejos del calentador.

Espacios libres mínimos

Orificio de salida 250 cm (8 pies)

Partes laterales, superior y posterior 125 cm (4 pies)

- NUNCA bloquee u obstruya la entrada de aire (en la parte posterior) ni la salida de aire (en la parte anterior) del calentador.

- NUNCA use conductos en las partes anterior o posterior del calentador.

- NUNCA mueva o sujete el calentador cuando todavía esté caliente.

- NUNCA transporte un calentador con combustible en su tanque.

Este calentador está equipado con un termostato y podría encenderse en cualquier momento.

- SIEMPRE coloque el calentador en una superficie estable y nivelada.

- SIEMPRE mantenga a los niños y animales lejos del calentador.

- El almacenamiento de combustible a granel deberá estar situado a no menos de 7.62 metros (25 pies) de distancia de calentadores, antorchas, generadores portátiles u otras fuentes de ignición.

Todo almacenamiento de combustible deberá realizarse de acuerdo con las autoridades federales, estatales o locales que tengan jurisdicción.

Modelo 4XA50C

Información de Seguridad General (Continuación)

⚠ PRECAUCION ¡Riesgo de electrocución!

- Utilice únicamente la energía eléctrica (voltaje y frecuencia) especificada en la placa de modelo del calentador. Utilice únicamente un cordón de extensión de tres puntas y un tomacorriente para tres puntas conectado a tierra.
- SIEMPRE instale el calentador en forma que no esté directamente expuesto al agua rociada, lluvia, agua goteante o viento.
- SIEMPRE desconecte el calentador cuando no lo esté usando.

RESIDENTES DE CALIFORNIA:

Este calentador produce monóxido de carbono, el cual el Estado de California identifica como una toxina reproductiva bajo la Propuesta 65.

RESIDENTES DE CANADA:

El uso de este calentador deberá ser de acuerdo con la Norma B139 de la CSA y las autoridades que tengan jurisdicción.

RESIDENTES DE MASSACHUSETTS:

La ley del Estado de Massachusetts prohíbe el uso de este calentador en cualquier edificio que se utilice total o parcialmente para la habitación humana. El uso de este dispositivo de calefacción en Massachusetts requiere la autorización del departamento de bomberos de la localidad (M.E.L.C. 148, Sección 10A).

Características del Producto



Figura 3 – Características del Modelo 4XA50C

Calentador de Aceite Portátil Dayton®

Características del Producto (Continuación)

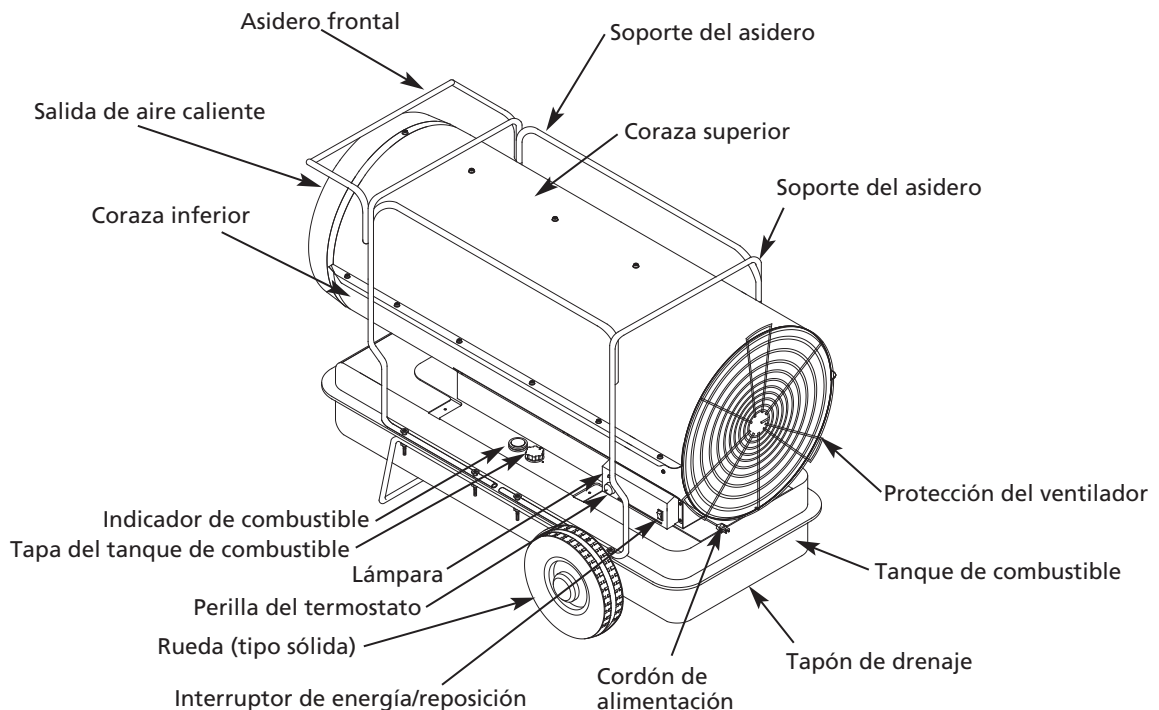

Figura 4 – Identificación de los Componentes

Montaje

HERRAMIENTAS NECESARIAS

Alicates de punta larga

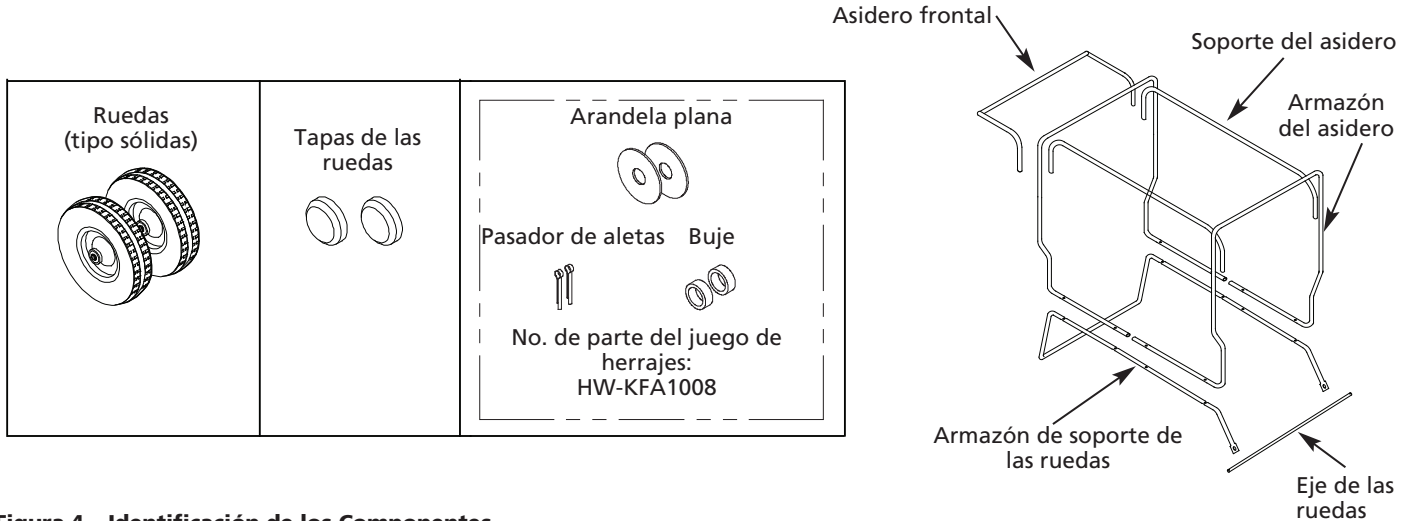
MONTAJE DE LAS RUEDAS Y LOS ASIDEROS

1. Deslice el eje a través del armazón de soporte de las ruedas. Instale los bujes y la rueda en el eje.

NOTA: Cuando se instalan las ruedas, la válvula tubular debe quedar orientada hacia fuera en vez de hacia el armazón de soporte (Figura 5).

2. Coloque arandelas planas y los pasadores de aletas en los extremos del eje y doble los pasadores de aletas con el alicate de punta larga para sujetar las ruedas.

3. Coloque la tapa de la rueda en las arandelas planas, y la tapa de la rueda en el extremo de las arandelas planas.

4. Afloje 4 tornillos en el asidero frontal para poder desmontar la parte frontal del asidero.

5. Mueva la parte frontal desmontada del asidero al asidero en el lado frontal como se muestra en la Figura 5, y luego apriete 4 tornillos después de emparejar el asidero con la parte frontal del asidero.

PRECAUCION No use el calentador sin el armazón de soporte completamente montado en el tanque.



Figura 5 – Montaje de las Ruedas y los Asideros

Para obtener soporte técnico o ayuda para resolver problemas, llame al: 1-800-323-0620

Modelo 4XA50C

Montaje (Continuación)

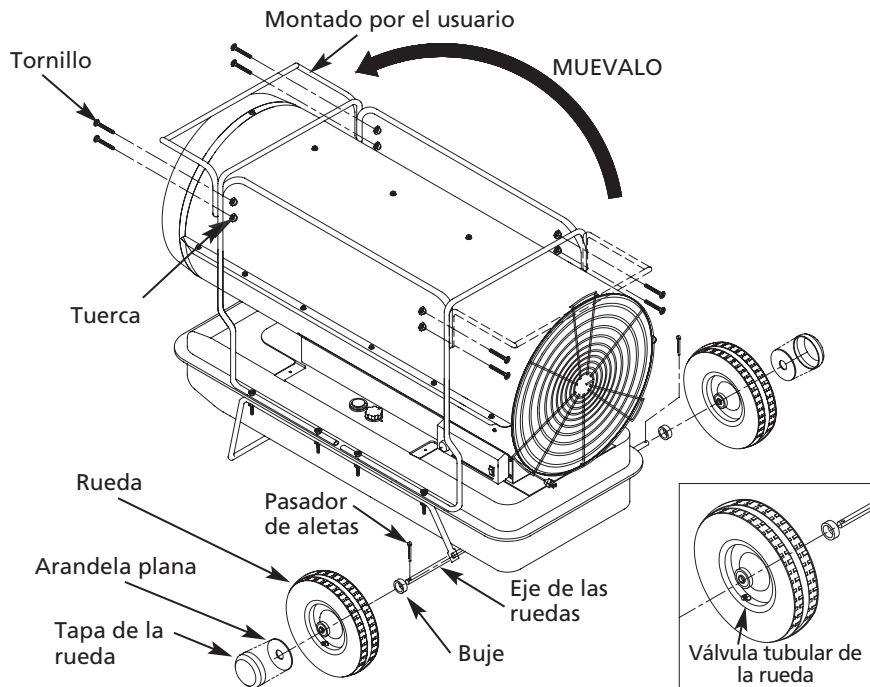
KEROSENO (1-K)

Para obtener el mejor rendimiento de este calentador, se sugiere muy enfáticamente utilizar el combustible keroseno 1-K. El keroseno 1-K ha sido refinado para prácticamente eliminar los contaminantes como el sulfuro, el cual puede producir un olor a huevos podridos durante el funcionamiento del calentador. Sin embargo, también se puede utilizar el aceite combustible No. 1 o No. 2 (combustible diesel) si el keroseno 1-K no está disponible. Tenga en mente que estos combustibles no queman tan limpios como el keroseno 1-K, y por tanto, se debe proporcionar una mayor ventilación de aire fresco para compensar contra los contaminantes adicionales que podrían agregarse al espacio calentado.

AVISO: El Keroseno debe almacenarse únicamente en un contenedor azul que esté claramente identificado con la palabra "keroseno". Nunca almacene keroseno en un contenedor rojo. Los contenedores rojos se asocian con la gasolina.

- NUNCA almacene keroseno en el área habitable. El keroseno debe almacenarse en un área bien ventilada, situada fuera del espacio habitable.
- NUNCA use un combustible como la gasolina, bencina, alcohol, gas blanco, combustible para hornos de campamento, solventes de pintura u otros compuestos de aceite en este calentador (ESTOS SON COMBUSTIBLES VOLATILES QUE PUEDEN CAUSAR INCENDIOS O EXPLOSIONES).
- Utilice keroseno 1-K en este calentador. Los aceites combustibles No. 1 y No. 2 son sustitutos adecuados.
- NUNCA almacene el keroseno expuesto directamente a la luz solar ni cerca de cualquier fuente de calor.

- NUNCA utilice keroseno que se haya tenido almacenado de una temporada a la siguiente. El keroseno se deteriora con el paso del tiempo. EL KEROSENO VIEJO NO QUEMARA ADECUADAMENTE EN ESTE CALENTADOR.

DESCRIPCION GENERAL DEL DISEÑO DEL CALENTADOR

Sistema de combustible: Este calentador está equipado con un equipo de bomba de combustible que succiona el combustible a través de la línea de combustible que está conectada al tanque de combustible y luego fuerza el combustible a través de un filtro y una válvula de solenoide y lo expulsa a través de la boquilla del cabezal del quemador.

Este combustible es rociado hacia el interior de la cámara de combustión como una fina llovizna.

"Ignición segura": El encendedor electrónico envía voltaje a una bujía especialmente diseñada.

La bujía enciende la mezcla de combustible y aire.

El sistema de aire: El motor de servicio pesado impulsa un ventilador que fuerza aire en y alrededor de la cámara de combustión. Aquí, el aire es calentado y luego forzado a salir por el frente del calentador.

EL SISTEMA DE SEGURIDAD

- A. Control de límite de temperatura: Este calentador está equipado con un Control de límite de temperatura, diseñado para apagar el calentador si la temperatura interna sube a un nivel peligroso. Si este dispositivo se activa y apaga su calentador, es posible que necesite servicio.

Temperatura de apagado interior +/-10 grados	Temperatura de reposición +/-10 grados
71°C (160°F)	49°C (120°F)

- B. Protección del sistema eléctrico: El sistema eléctrico de este calentador está protegido con un cortacircuito que está montado en el interruptor de energía y protege el conjunto de la placa de circuitos impresos contra daño, así como a otros componentes eléctricos.
- C. Sensor de llama apagada: Utiliza una fotocélula para vigilar la llama en la cámara de quemado durante el funcionamiento normal del calentador. Causará que el calentador se apague si se apaga la llama del quemador.

COMO LLENAR COMBUSTIBLE EN SU CALENTADOR

Nunca llene el tanque de combustible del calentador en el espacio habitable: llene el tanque afuera.

No llene demasiado combustible en su calentador y asegúrese que se encuentre nivelado.

Aviso importante sobre la primera ignición del calentador:

Se recomienda que usted encienda su calentador afuera cuando lo haga por primera vez. Esto permite quemar afuera los aceites, etc. utilizados en la fabricación del calentador.

⚠ ADVERTENCIA *NUNCA llene combustible en el tanque de combustible cuando el calentador esté funcionando o todavía esté caliente.*

Operación

VENTILACION

⚠ PRECAUCION *Riesgo de contaminación del aire interior. Utilice el calentador sólo en áreas bien ventiladas.*

Proporcione una abertura para aire fresco de por lo menos 1.1 metros cuadrados (12 pies cuadrados).

E
S
P
A
Ñ
O
L

Calentador de Aceite Portátil

Dayton®

Operación (Continuación)

AVISO: Si se usan más calentadores, proporcione una abertura para aire fresco de al menos 2,800 cm cuadrados (3 pies cuadrados) por cada 100,000 BTU/Hr de calor producido por el calentador.



Figura 6 – Visión General del Diseño del Calentador

PARA ENCENDER EL CALENTADOR

1. Llene el tanque de combustible con keroseno o aceite combustible No. 1.
2. Vuelva a instalar la tapa del tanque de combustible.
3. Enchufe el cordón de alimentación en un cordón de extensión de tres puntas, conectado a tierra. El cordón de extensión deberá ser de 1.8 m (seis pies) de largo como mínimo.

Requisitos de tamaño de conductor del cordón de extensión:

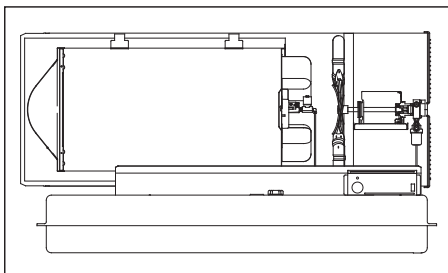
- 1.8 a 30.5 metros (6 a 100 pies) de largo, utilice un conductor 14 AWG.
 - 30.8 a 61.0 metros (101 a 200 pies) de largo, utilice un conductor 12 AWG.
 - 61.3 a 91.4 metros (201 a 300 pies) de largo, utilice un conductor 10 AWG.
 - 91.7 a 121.9 metros (301 a 400 pies) de largo, utilice un conductor 8 AWG.
 - 122.2 a 152.4 metros (401 a 500 pies) de largo, utilice un conductor 6 AWG.
4. Gire la "PERILLA DE CONTROL DEL TERMOSTATO" a la posición de ajuste deseada y empuje el interruptor de energía a la posición "ON" (encendido). La lámpara de indicación de energía se iluminará y el calentador se encenderá.



Figura 7 – Partes de Control

Si el calentador no enciende, es posible que la temperatura de ajuste del termostato sea demasiado baja; gire la "PERILLA DE CONTROL DEL TERMOSTATO" a una posición más alta para encender el calentador. Si el calentador aún no enciende, ponga el interruptor de energía en la posición "OFF" (apagado) y luego en la posición "ON" (encendido) (consulte la Figura 7). Si el calentador aún no enciende, consulte la Tabla de Identificación de Problemas en la página 17.

AVISO: El indicador de temperatura ambiente muestra lo siguiente:

- Cuando la temperatura ambiente es inferior a -18°C (0°F): "Lo" (baja).
- Cuando la temperatura ambiente está entre -18°C y 37°C (0°F y 99°F): Indica temperaturas ambientes.
- Cuando la temperatura ambiente es superior a 37°C (99°F): "HI" (alta).

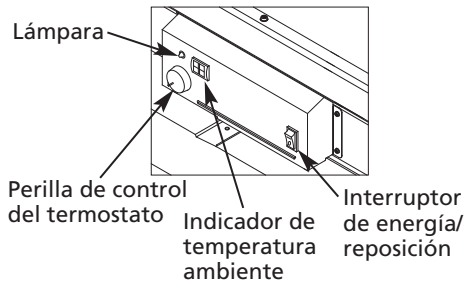
AVISO: Los principales componentes eléctricos de este calentador están protegidos por medio de un cortacircuito que está montado en el interruptor de energía. Si su calentador no enciende, revise primero el cortacircuito y reemplácelo si es necesario. Usted también debe verificar su fuente de alimentación para asegurarse que se le esté suministrando el voltaje y frecuencia correctos al calentador.

PARA APAGAR EL CALENTADOR

PRECAUCION *Nunca desenchufe el calentador mientras esté funcionando.*

El calentador debe pasar por un ciclo de enfriamiento. El ciclo de enfriamiento enfría la cámara de combustión. El calentador se puede dañar si la cámara de combustión no se enfría. No encienda nuevamente el calentador hasta que haya finalizado el ciclo de enfriamiento.

1. Gire la "PERILLA DE CONTROL DEL TERMOSTATO" a la posición de temperatura más baja. Esto causará que la llama del calentador se apague. El motor continuará funcionando durante el ciclo de enfriamiento. Esto permite que el ventilador pueda enfriar la cámara de combustión. Cuando el ciclo de enfriamiento (aprox. 1 min.) finaliza, el motor se detiene. No ponga el interruptor en "OFF" (apagado) ni desenchufe el calentador hasta que el ciclo de enfriamiento haya acabado.
2. Ponga el interruptor en "OFF" (apagado) y desenchufe el cordón de alimentación.
3. Para detener temporalmente el calentador, ajuste el termostato a una temperatura más baja que la del aire alrededor del calentador. El calentador se volverá a encender si la temperatura del aire alrededor del calentador es igual a la temperatura de ajuste del termostato.

PARA VOLVER A ENCENDER EL CALENTADOR

PRECAUCION *NO encienda nuevamente el calentador hasta que haya finalizado el ciclo de enfriamiento.*

El ciclo de enfriamiento enfría la cámara de combustión.

1. Espere hasta que el ciclo de enfriamiento finalice después de detener el calentador.
2. Repita los pasos bajo PARA ENCENDER EL CALENTADOR.

Modelo 4XA50C

Operación (Continuación)

ALMACENAMIENTO DEL CALENTADOR A LARGO PLAZO

1. Tire del agarre del tapón de drenaje del lado inferior posterior del tanque de combustible para retirarlo y luego drene el tanque de combustible. Consulte la Figura 8.
2. Con una pequeña cantidad de keroseno, lave y enjuague el interior del tanque.

IMPORTANTE: NUNCA mezcle agua con keroseno, ya que la superficie interior del tanque podría oxidarse. Vierta el keroseno, y asegúrese que no quede nada en el interior del tanque.

IMPORTANTE: No almacene keroseno durante el verano para uso durante la siguiente temporada de calefacción. El uso de un combustible viejo podría dañar el calentador.



Figura 8 – Extracción del Tapón de Drenaje

3. Vuelva a instalar el tapón de drenaje en la forma siguiente.
 - Inserte totalmente el cabezal de sellado del tapón en el agujero de drenaje en forma que la brida del tapón esté al ras con el fondo o parte inferior del tanque. Consulte la Figura 9.
 - Inserte totalmente la tapa de sellado en el agujero del cabezal de manera que la brida de la tapa esté al ras con la brida del cabezal. Consulte la Figura 9.

IMPORTANTE: Vuelva a instalar totalmente el tapón en el agujero en el tanque; o de lo contrario no sellará el agujero completamente.

- Asegúrese que el lugar de almacenamiento esté libre de polvo y de humos corrosivos.
- Almacene el calentador en la caja original con el material de embalaje original y mantenga el MANUAL DEL USUARIO con el calentador.

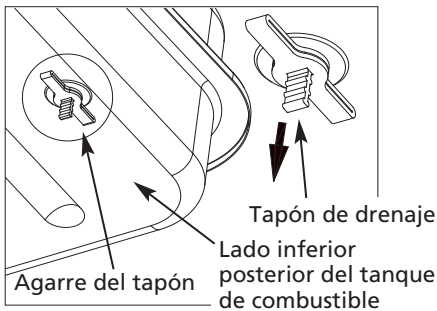

Figura 9 – Reinstalación del Tapón de Drenaje

Mantenimiento

⚠ ADVERTENCIA ¡Nunca realice el mantenimiento del calentador mientras esté enchufado o caliente!

AVISO: UTILICE PIEZAS DE REPUESTO AUTÉNTICAS PARA EL EQUIPO. El uso de componentes alternativos o de terceros anulará la garantía y podría causar condiciones peligrosas de funcionamiento.

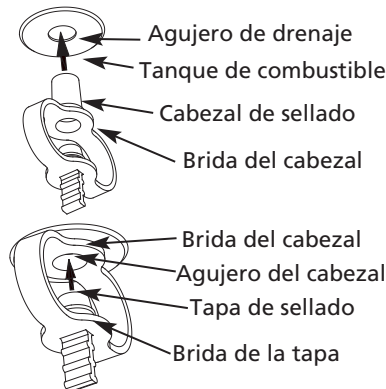
DESMONTAJE DE LA CORAZA SUPERIOR

- Extraiga los tornillos del cono exterior y mueva hacia arriba el cono exterior, luego extraiga los tornillos a lo largo de cada lado y de la parte superior del calentador usando un destornillador Phillips mediano.



Figura 10 – Desmontaje de la Coraza Superior

ASPA DEL VENTILADOR Y DESVIADOR DE AIRE

LIMPIE CADA TEMPORADA O SEGUN SEA NECESARIO.

- Desmonte la coraza superior.
- Limpie el aspa del ventilador y los desviadores de aire usando un trapo suave humedecido con keroseno o solvente.
- Seque completamente el aspa del ventilador y los desviadores de aire.
- Vuelva a instalar la coraza superior.

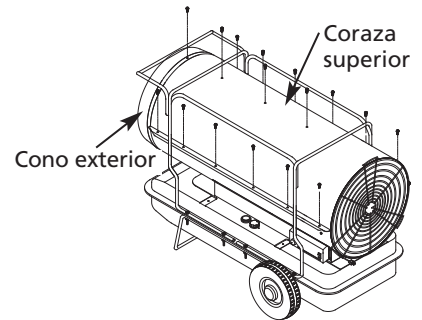
Desviador de aire Aspa del ventilador



Figura 11 – Aspa del Ventilador y Desviadores de Aire

BUJIA

LIMPIE Y REAJUSTE LA SEPARACION ENTRE LOS ELECTRODOS DE LA BUJIA DESPUES DE CADA 600 HORAS DE FUNCIONAMIENTO O REEMPLACE LA BUJIA SEGUN SEA NECESARIO.

- Desmonte la coraza superior.
- Desconecte el conductor de la bujía de la bujía (consulte la Figura 12, página 8).
- Retire la bujía del cabezal del quemador usando el destornillador Phillips mediano.

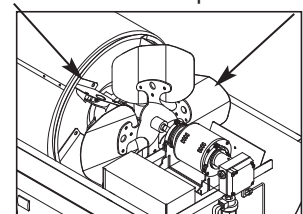
Calentador de Aceite Portátil

Dayton®

Mantenimiento (Continuación)

- Limpie y reajuste la separación entre los electrodos de la bujía a 3.5 mm (0.140 pulg.) de separación.
- Vuelva a instalar la bujía en el cabezal del quemador.
- Reconecte el conductor de la bujía en la bujía.
- Vuelva a instalar la corza superior.



Figura 12 – Bujía

BOQUILLA

LIMPIE LA SUCIEDAD DE LA BOQUILLA SEGUN SEA NECESARIO.

- Desmonte la corza superior.
- Desconecte la línea de combustible de la válvula de solenoide usando una llave de 1/4 pulg.
- Desconecte el conductor de la bujía de la bujía.
- Retire la bujía del cabezal del quemador usando el destornillador Phillips mediano.
- Extraiga cinco tornillos usando el destornillador Phillips mediano y retire el cabezal del quemador de la cámara de combustión.
- Retire cuidadosamente la boquilla del cabezal del quemador usando una llave de cubo de 5/8 pulg.
- Sople aire comprimido a través de la cara de la boquilla (esto eliminará toda la suciedad).

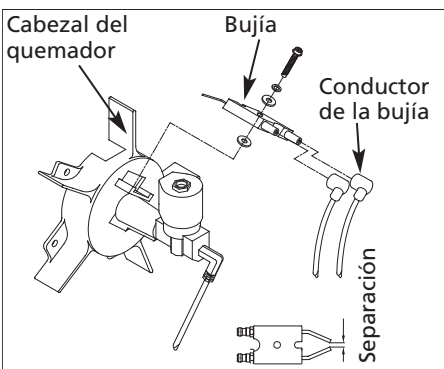
- Inspeccione la boquilla para ver si está dañada. Si está dañada u obstruida, reemplace la boquilla.
- Asegúrese que el conector esté colocado en el cabezal del quemador.
- Vuelva a instalar la boquilla en el cabezal del quemador y apriétela firmemente (19.8 a 22.6 N•m).
- Vuelva a instalar la bujía en el cabezal del quemador.
- Instale el cabezal del quemador en la cámara de combustión.



Figura 13 – Boquilla

- Reconecte el conductor de la bujía en la bujía.
 - Conecte la línea de combustible en la válvula de solenoide. Apriétela firmemente.
 - Vuelva a instalar la corza superior.
- ### FOTOCÉLULA
- LIMPIE LA FOTOCÉLULA ANUALMENTE O SEGUN SEA NECESARIO.
- Desmonte la corza superior (consulte la página 7).
 - Retire la fotocélula del soporte de la fotocélula y desconéctela del conector.
 - Limpie la lente de la fotocélula con un hisopo de algodón.
 - Inspeccione la fotocélula para ver si está dañada. Reemplace la fotocélula si está dañada.

Soporte de la fotocélula

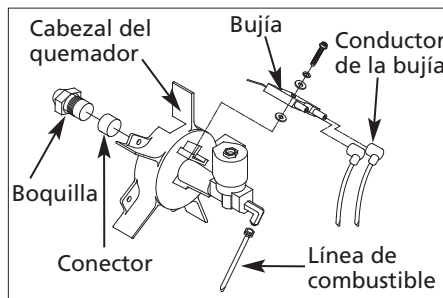

Figura 14 – Limpieza de la Lente de la Fotocélula

LINEAS DE COMBUSTIBLE

APRIETE LAS LINEAS DE COMBUSTIBLE ANUALMENTE O SEGUN SEA NECESARIO.

- Desmonte la corza superior (consulte la página 7).
- Use una llave de 1/4 pulg. y apriete la línea de combustible (A) en la válvula de solenoide y en la bomba (consulte la Figura 15).

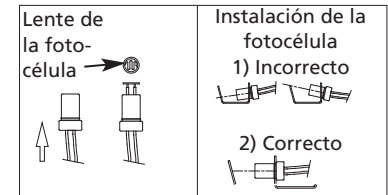
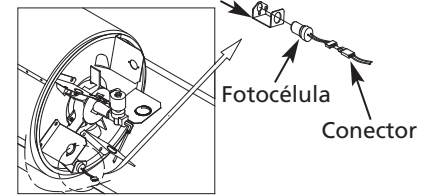

Figura 15 – Apriete la Línea de Combustible

- Retire la protección del ventilador (consulte la Figura 16, página 9).
- Use una llave de 3/8 pulg. y apriete la línea de combustible (B) en la bomba y en el conjunto del filtro de combustible de la bomba.
- Vuelva a instalar la protección del ventilador.

Modelo 4XA50C

Mantenimiento (Continuación)

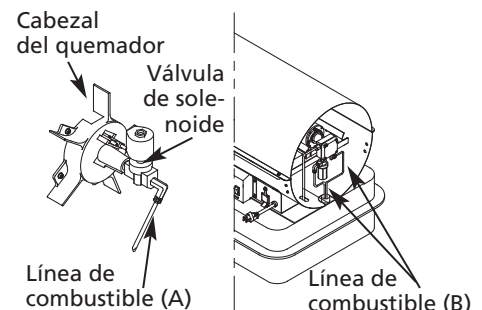

Figura 16 – Desmontaje de la Protección del Ventilador

FILTRO DE COMBUSTIBLE

LIMPIE DOS VECES POR CADA TEMPORADA DE CALEFACCION O SEGUN SEA NECESARIO.

Filtro de combustible del tanque

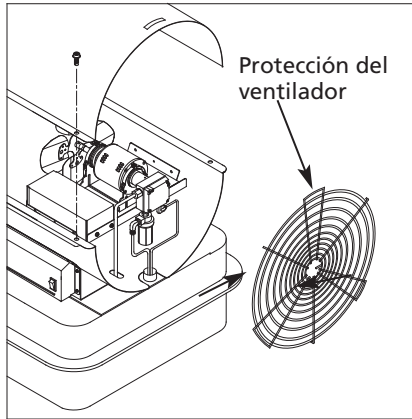
- Retire la protección del ventilador (consulte la Figura 16).
- Desconecte la línea de combustible (B) de la bomba y del conjunto del filtro de combustible de la bomba usando una llave de 3/8 pulg. (consulte la Figura 17).
- Palanquee y afloje cuidadosamente el filtro de combustible del tanque de combustible con la punta plana de un destornillador.
- Lave las líneas de combustible y el filtro de combustible con keroseno limpio.
- Vuelva a instalar el filtro de combustible en el tanque de combustible.
- Conecte la línea de combustible (B) en la bomba y en el conjunto del filtro de combustible de la bomba.
- Vuelva a instalar la protección del ventilador.



Figura 17 – Desmontaje del Filtro de Combustible del Tanque

Filtro de combustible de la bomba

- Retire la protección del ventilador (consulte la Figura 16).
- Desatornille la parte inferior del filtro de la parte superior del mismo, girándola hacia la derecha con alicates ajustables.
- Retire el filtro de combustible, la empaquetadura y el imán de la parte inferior del filtro (consulte la Figura 18).
- Lave la parte inferior del filtro con keroseno limpio.

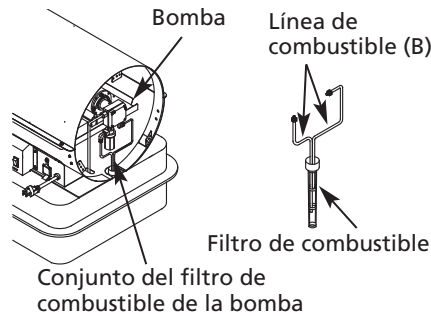

Figura 18 – Filtro de la Bomba de Combustible

- Seque el lado interior de la parte inferior del filtro con un trapo limpio.
- Lave el filtro de combustible con keroseno limpio.
- Limpie la suciedad que se haya acumulado en el imán.
- Vuelva a instalar el imán, el filtro de combustible y la empaquetadura limpios en la parte inferior del filtro.
- Apriételos firmemente.

AJUSTE DE LA PRESION DE LA BOMBA

- Retire el tapón del indicador de presión de la bomba con una llave Allen de 1/8 pulg.
- Instale un indicador de presión auxiliar en el orificio para el indicador de presión (consulte la Figura 19, página 10).
- Encienda el calentador (consulte la sección "Operación", en la página 5). Permita que el motor alcance su plena velocidad.
- Ajuste la presión (usando un destornillador de punta plana pequeño). Gire el tornillo de ajuste de presión hacia la derecha para aumentar la presión. Gire el tornillo hacia la izquierda para disminuir la presión.
- Ajuste la presión de la bomba a 758.5 kPa.
- Apague el calentador (consulte la sección "Operación", en la página 6).
- Retire el indicador de presión. Vuelva a instalar el tapón del indicador de presión en el orificio para el indicador de presión.

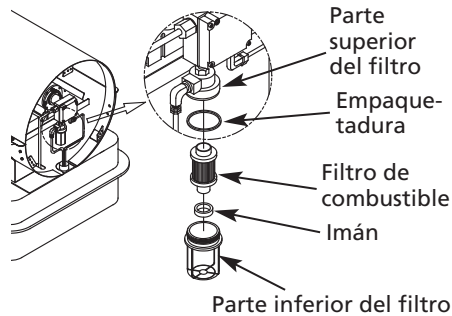
AVISO: Utilice únicamente piezas de repuesto auténticas para el equipo. El uso de componentes alternativos o de terceros anulará la garantía y podría causar una condición peligrosa de funcionamiento.

Calentador de Aceite Portátil Dayton®

Mantenimiento (Continuación)



Figura 19 – Ajuste de la Presión de la Bomba

Diagrama Eléctrico

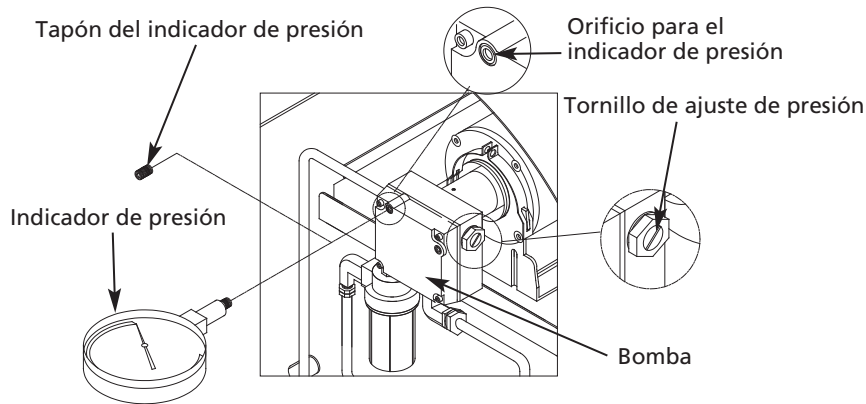

Figura 20 – Diagrama Eléctrico para el Modelo 4XA50C

Para obtener soporte técnico o ayuda para resolver problemas, llame al: 1-800-323-0620

**Para Obtener Partes de Reparación en México Llame al 001-800-527-2331
en EE.UU. Llame al 1-800-323-0620**

Servicio permanente – 24 horas al día al año

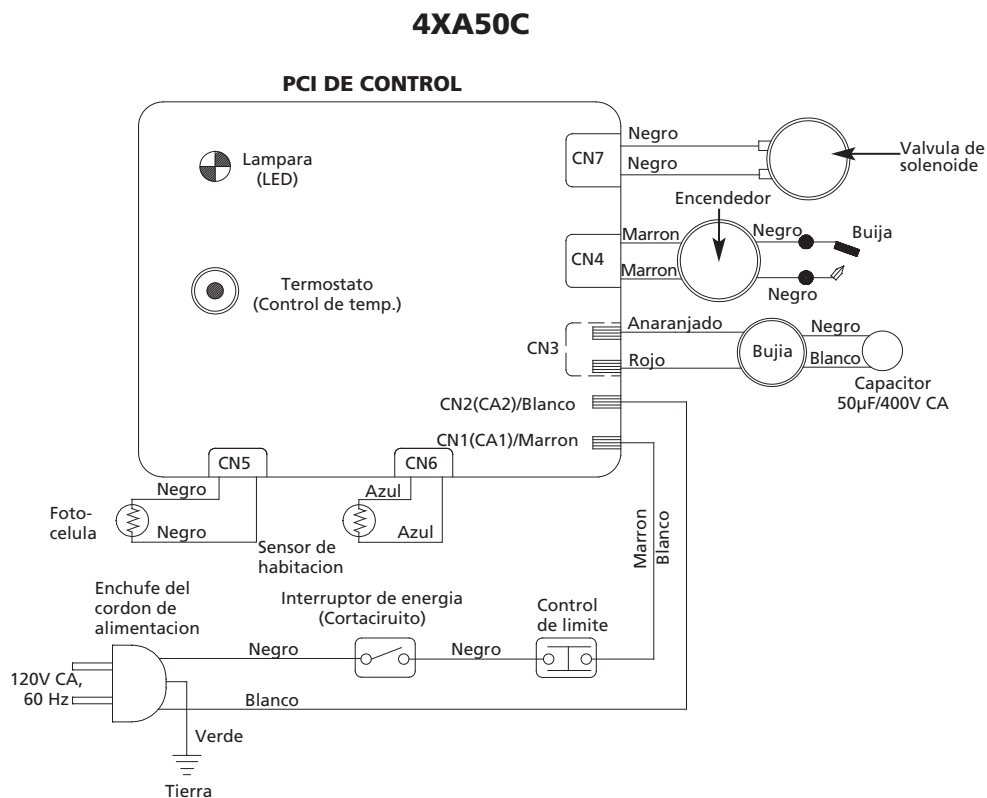
Por favor proporciónenos la siguiente información:

- Número de modelo
- Número de serie (si lo tiene)
- Descripción de la parte y número que le corresponde en la lista de partes



Figura 21 – Ilustración de las Partes de Reparación para el Calentador de Aceite Portátil

Para obtener soporte técnico o ayuda para resolver problemas, llame al: 1-800-323-0620

Modelo 4XA50C

Lista de Partes de Reparación para el Calentador de Aceite Portátil

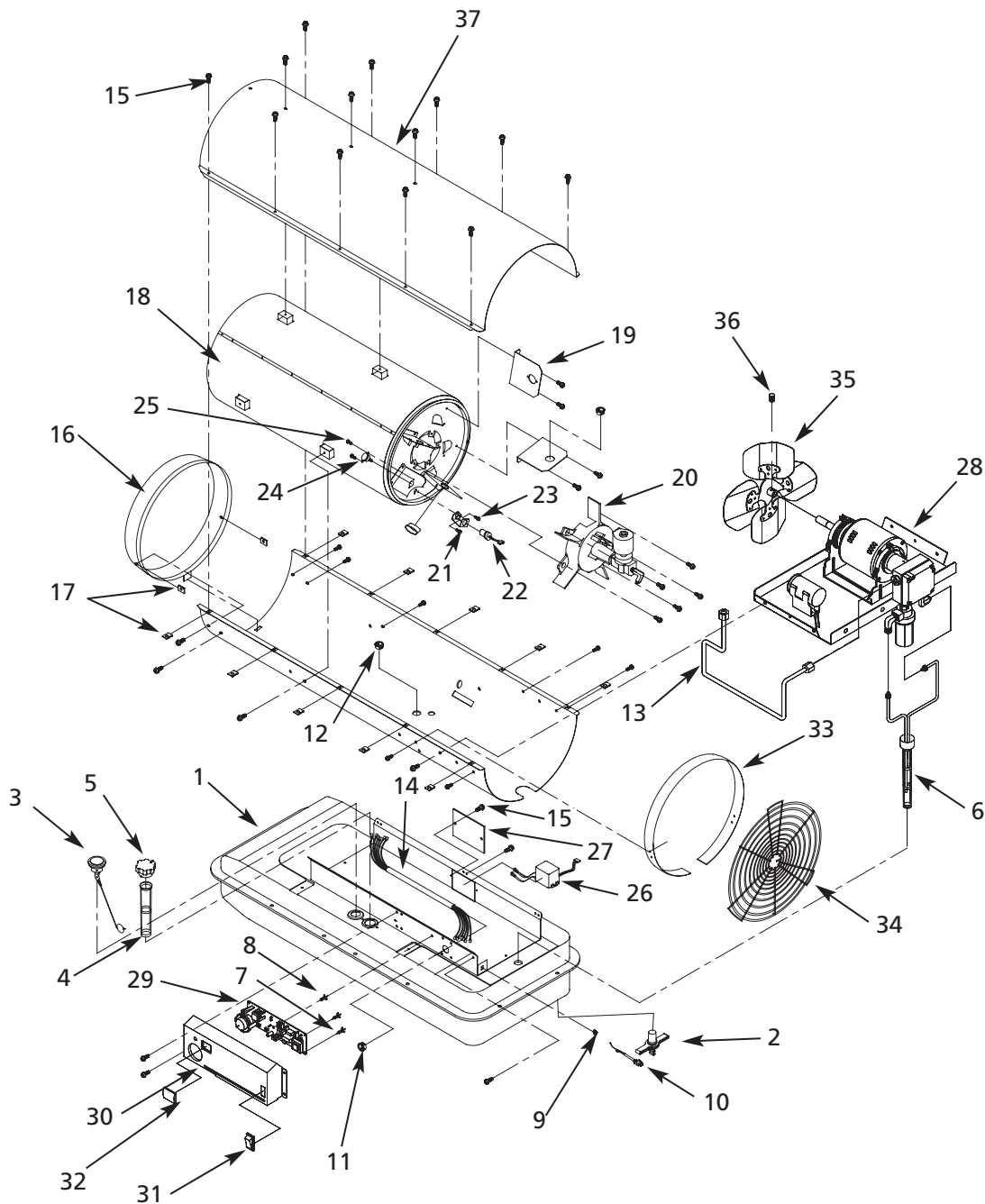
No. de Ref.	Descripción	No. de Parte	Cant.	No. de Ref.	Descripción	No. de Parte	Cant.
1	Conjunto del tanque de combustible	2151-0021-00	1	20	Conjunto del cabezal del quemador	2152-0084-00	1
2	Tapón de drenaje	3331-0051-00	1	21	Soporte de la fotocélula	3131-0159-00	1
3	Indicador de combustible	2156-0027-00	1	22	Conjunto de la fotocélula	SP-KFA1025	1
4	Filtro de combustible	3221-0009-00	1	23	Tornillo (BH1)	4311-0068-00	1
5	Tapa del tanque de combustible	2151-0022-00	1	24	Control de límite de temperatura	38C0-0075-00	1
6	Conjunto del cuello de llenado	2155-0011-00	1	25	Tornillo - PH2	4312-0021-00	2
7	Soporte separador	3713-0004-00	5	26	Encendedor	39E0-0029-00	1
8	Soporte de la placa	3713-0016-00	3	27	Cubierta del encendedor	3131-0309-00	1
9	Buje del cordón	3712-0013-00	1	28	Conjunto del motor y la bomba	2154-0046-00	1
10	Cordón de alimentación	3980-0105-00	1	29	Conjunto de la placa de circuitos impresos	215A-0024-00	1
11	Buje ojal	3712-0044-00	4	30	Cubierta del indicador	3121-0376-00	1
12	Buje ojal	3712-0004-00	2	31	Interruptor de energía	39A0-0082-00	1
13	Línea de combustible	3740-0058-00	1	32	Ventana de visualización	3121-0113-00	1
14	Arnés del quemador	39D0-0311-00	1	33	Guía de la coraza	3121-0378-00	1
15	Tornillo de pestaña	4319-0015-02	39	34	Protección del ventilador	3561-0064-00	1
16	Cono exterior	2153-0016-01	1	35	Conjunto del ventilador	2154-0047-00	1
17	Tuerca de enganche	3131-0182-00	10	36	Perno de cabeza hueca estándar	4323-0005-00	1
18	Cámara de combustión	2152-0082-00	1	37	Coraza superior	3111-0253-00	1
19	Desviador de aire	3131-0361-00	5				

**Para Obtener Partes de Reparación en México Llame al 001-800-527-2331
en EE.UU. Llame al 1-800-323-0620**

Servicio permanente – 24 horas al día al año

Por favor proporcionémos la siguiente información:

- Número de modelo
- Número de serie (si lo tiene)
- Descripción de la parte y número que le corresponde en la lista de partes



Figura 22 – Ilustración de las Partes de Reparación para los Calentadores de Aceite Portátiles

Lista de Partes de Reparación para los Calentadores de Aceite Portátiles

Número de Referencia	Descripción	Número de Parte para Modelo 4XA50C	Cantidad
1	Armazón de soporte de las ruedas	3551-0041-00	1
2	Armazón del asidero	3551-0043-00	2
3	Soporte del asidero	3551-0044-00	2
4	Asidero frontal	3551-0042-00	1
5	Eje de las ruedas	3541-0066-00	1
6	Rueda	3720-0011-00	2
7	Tapa de la rueda	3231-0100-00	2
8	Juego de herrajes	HW-KFA1008	1
8-1	Perno FH (L)	–	6
8-2	Tuerca de seguridad	–	20
8-3	Buje	–	2
8-4	Arandela plana	–	2
8-5	Pasador de aletas	–	2

Para obtener soporte técnico o ayuda para resolver problemas, llame al: 1-800-323-0620

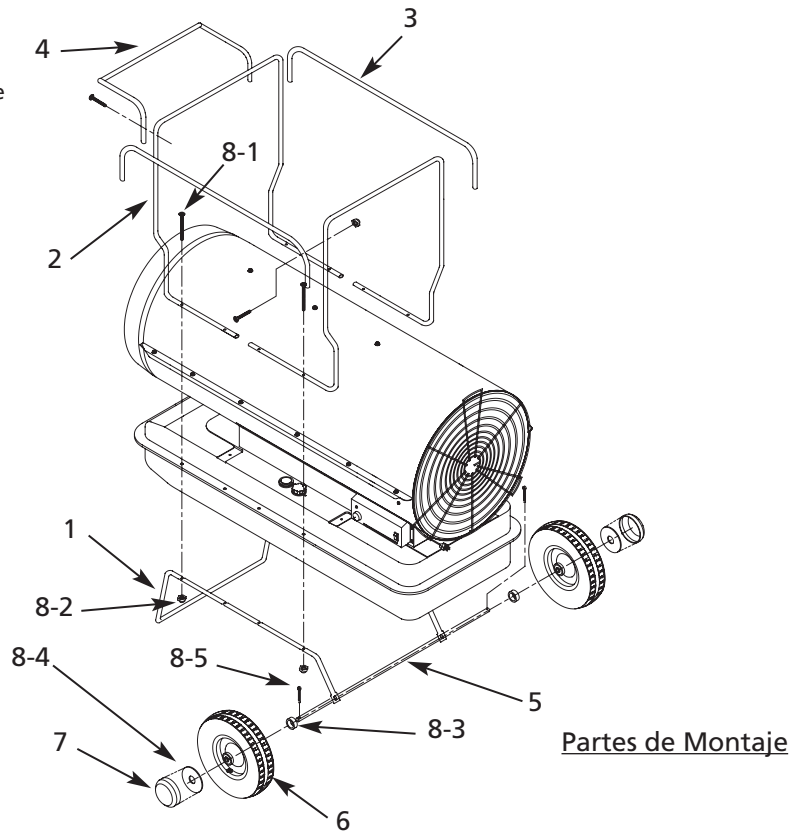
**Para Obtener Partes de Reparación en México Llame al 001-800-527-2331
en EE.UU. Llame al 1-800-323-0620**

Servicio permanente – 24 horas al día al año

Por favor proporciónenos la siguiente información:

- Número de modelo
- Número de serie (si lo tiene)
- Descripción de la parte y número que le corresponde en la lista de partes

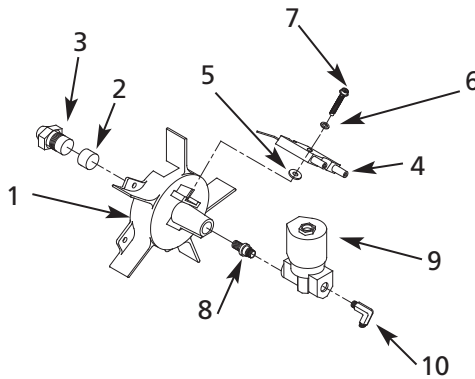

Conjunto del cabezal del quemador

Figura 23 – Ilustración de las Partes de Reparación para los Calentadores de Aceite Portátiles

Lista de Partes de Reparación para los Calentadores de Aceite Portátiles

Número de Referencia	Descripción	Número de Parte para Modelo 4XA50C	Cantidad
1	Cabezal del quemador	3531-0012-00	1
2	Conector	3541-0060-00	1
3	Boquilla	SP-KFA1028	1
4	Bujía	SP-KFA1009	1
5	Arandela de fibra	4349-0017-00	1
6	Arandela de presión	4322-0009-00	1
7	Perno de pestaña	4329-0013-00	1
8	Niple recto	3541-0057-00	1
9	Válvula de solenoide	39A0-0084-00	1
10	Codo macho	3740-0037-00	1

**Para Obtener Partes de Reparación en México Llame al 001-800-527-2331
en EE.UU. Llame al 1-800-323-0620**

Servicio permanente – 24 horas al día al año

Por favor proporciónenos la siguiente información:

- Número de modelo
- Número de serie (si lo tiene)
- Descripción de la parte y número que le corresponde en la lista de partes

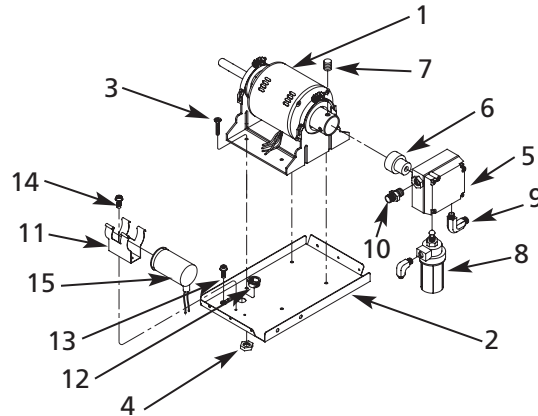

Conjunto del motor y la bomba

Figura 24 – Ilustración de las Partes de Reparación para el Calentador de Aceite Portátil

Lista de Partes de Reparación para el Calentador de Aceite Portátil

Número de Referencia	Descripción	Número de Parte para Modelo 4XA50C	Cantidad
1	Motor	3970-0111-00	1
2	Soporte del motor	3121-0375-00	1
3	Perno (HH)	4321-0182-00	4
4	Tuerca de seguridad	4331-0022-00	1
5	Acoplamiento de la bomba	3531-0013-00	1
6	Equipo de bomba	3740-0060-00	1
7	Perno de cabeza hueca sin cabeza	4323-0004-00	3
8	Conjunto del filtro de aceite	3740-0034-00	1
9	Codo macho	3740-0044-00	1
10	Adaptador recto	3740-0039-00	1
11	Portacondensador	3131-0295-00	1
12	Buje ojal	3712-0004-00	1
13	Tornillo (TH2S)	4312-0046-00	1
14	Tornillo de pestaña	4319-0015-02	2
15	Capacitor	3820-0146-00	1

Para obtener soporte técnico o ayuda para resolver problemas, llame al: 1-800-323-0620

Modelo 4XA50C

Tabla de Identificación de Problemas

Síntoma	Causa(s) Posible(s)	Medida Correctiva
El calentador enciende pero el Conjunto de la placa de circuitos impresos principal apaga el calentador después de un corto período de tiempo (la lámpara de indicación parpadea y el indicador de temperatura ambiente muestra "E1")	1. Presión de bomba incorrecta	1. Consulte la sección Ajuste de la presión de la bomba, en la página 9
	2. Filtro de combustible sucio	2. Consulte la sección Filtro de combustible, en la página 9
	3. Boquilla sucia	3. Consulte la sección Boquilla, en la página 8
	4. La lente de la fotocélula está sucia	4. Limpie la lente de la fotocélula, página 8
	5. El conjunto de la fotocélula está mal instalado (no ve la llama)	5. Asegúrese que la bota de la fotocélula esté correctamente asentada en el soporte (Consulte la página 8)
	6. Mala conexión eléctrica entre la fotocélula y el Conjunto de la placa de circuitos impresos principal	6. Revise los componentes eléctricos, consulte el diagrama eléctrico, en la página 10
	7. Fotocélula defectuosa	7. Reemplace la fotocélula, página 8
El calentador no enciende, pero el motor funciona durante un corto período de tiempo (la lámpara de indicación parpadea y el indicador de temperatura ambiente muestra "E1")	1. No hay combustible en el tanque	1. Llene el tanque con keroseno
	2. Presión de bomba incorrecta	2. Consulte la sección Ajuste de la presión de la bomba, en la página 9
	3. Hay acumulaciones de carbono en la bujía y/o la separación de los electrodos de la bujía es incorrecta	3. Consulte la sección Bujía, en la página 7
	4. Filtro de combustible sucio	4. Consulte la sección Filtro de combustible, en la página 9
	5. Boquilla sucia	5. Consulte la sección Boquilla, en la página 8
	6. Hay agua en el tanque de combustible	6. Lave el tanque de combustible con keroseno limpio, página 7
	7. Mala conexión eléctrica entre el encendedor y el Conjunto de la placa de circuitos impresos principal	7. Revise las conexiones eléctricas, consulte el diagrama eléctrico, en la página 10
	8. El conductor del encendedor no está conectado a la bujía	8. Conecte el conductor del encendedor en la bujía. Consulte la sección Bujía, en la página 7
	9. Encendedor defectuoso	9. Reemplace el encendedor
	10. Válvula de solenoide defectuosa (no abre)	10. Revise las conexiones eléctricas y el voltaje para la válvula de solenoide. Si está defectuosa, reemplace la válvula de solenoide
El ventilador no funciona cuando el calentador está enchufado y el interruptor de energía está en la posición ON (encendido) (la lámpara de indicación está encendida o parpadea)	1. Ajuste del termostato demasiado bajo	1. Gire la perilla de control del termostato a una temperatura más alta
	2. Mala conexión eléctrica entre el motor y el Conjunto de la placa de circuitos impresos principal	2. Revise las conexiones eléctricas, consulte el diagrama eléctrico, en la página 10

Calentador de Aceite Portátil Dayton®

Tabla de Identificación de Problemas (Continuación)

Síntoma	Causa(s) Posible(s)	Medida Correctiva
(La lámpara de indicación parpadea y el indicador de temperatura ambiente muestra "E2")	<ol style="list-style-type: none"> 1. El sensor de temperatura ambiente está desconectado 2. Fallo del sensor 	<ol style="list-style-type: none"> 1. Vuelva a conectar el sensor, consulte el diagrama eléctrico en la página 10 2. Reemplace el sensor, consulte el diagrama eléctrico en la página 10
(La lámpara de indicación parpadea y el indicador de temperatura ambiente muestra "E3")	Fallo del interruptor del termostato	Reemplace la placa de circuitos impresos principal
El calentador no enciende (la lámpara de indicación está apagada)	<ol style="list-style-type: none"> 1. El dispositivo de seguridad de límite de temperatura se ha calentado demasiado 2. No hay energía eléctrica 3. Mala conexión eléctrica entre el dispositivo de seguridad de límite de temperatura y la placa de circuitos impresos 	<ol style="list-style-type: none"> 1. Ponga el interruptor de energía en la posición OFF (apagado) y deje que el calentador se enfríe (durante aproximadamente 10 minutos). Luego, ponga el Interruptor de energía en la posición "ON" (encendido) 2. Verifique que el cordón del calentador y el cordón de extensión estén enchufados. Verifique el suministro eléctrico 3. Revise las conexiones eléctricas, consulte el diagrama eléctrico, en la página 9

Calentador de Aceite Portátil Dayton®

GARANTIA LIMITADA

GARANTIA LIMITADA DE DAYTON POR UN AÑO. DAYTON ELECTRIC MFG. CO. (DAYTON) LE GARANTIZA AL USUARIO ORIGINAL QUE LOS MODELOS TRATADOS EN ESTE MANUAL DE LOS CALENTADOR DE ACEITE PORTATIL DAYTON® ESTAN LIBRES DE DEFECTOS EN LA MANO DE OBRA O EL MATERIAL, CUANDO SE LES SOMETE A USO NORMAL, POR UN AÑO A PARTIR DE LA FECHA DE COMPRA. CUALQUIER PARTE QUE SE HALLE DEFECTUOSA, YA SEA EN EL MATERIAL O EN LA MANO DE OBRA, Y SEA DEVUELTA (CON LOS COSTOS DE ENVIO PAGADOS POR ADELANTADO) A UN CENTRO DE SERVICIO AUTORIZADO DESIGNADO POR DAYTON, SERA REPARADA O REEMPLAZADA (NO EXISTE OTRA POSIBILIDAD) SEGUN LO DETERMINE DAYTON. PARA OBTENER INFORMACION SOBRE LOS PROCEDIMIENTOS DE RECLAMO CUBIERTOS EN LA GARANTIA LIMITADA, VEA LA SECCION "ATENCION OPORTUNA" QUE APARECE MAS ADELANTE. ESTA GARANTIA LIMITADA CONFIERE AL COMPRADOR DERECHOS LEGALES ESPECIFICOS QUE VARIAN DE JURISDICCION A JURISDICCION.

LIMITES DE RESPONSABILIDAD. EN LA MEDIDA EN QUE LAS LEYES APLICABLES LO PERMITAN, LA RESPONSABILIDAD DE DAYTON POR LOS DAÑOS EMERGENTES O INCIDENTALES ESTA EXPRESAMENTE EXCLUIDA. LA RESPONSABILIDAD DE DAYTON EXPRESAMENTE ESTA LIMITADA Y NO PUEDE EXCEDER EL PRECIO DE COMPRA PAGADO POR EL ARTICULO.

EXCLUSION DE RESPONSABILIDAD DE LA GARANTIA. SE HAN HECHO ESFUERZOS DILIGENTES PARA PROPORCIONAR INFORMACION E ILUSTRACIONES APROPIADAS SOBRE EL PRODUCTO EN ESTE MANUAL; SIN EMBARGO, ESTA INFORMACION Y LAS ILUSTRACIONES TIENEN COMO UNICO PROPOSITO LA IDENTIFICACION DEL PRODUCTO Y NO EXPRESAN NI IMPLICAN GARANTIA DE QUE LOS PRODUCTOS SEAN VENDIBLES O ADECUADOS PARA UN PROPOSITO EN PARTICULAR NI QUE SE AJUSTAN NECESARIAMENTE A LAS ILUSTRACIONES O DESCRIPCIONES. CON EXCEPCION DE LO QUE SE ESTABLECE A CONTINUACION, DAYTON NO HACE NI AUTORIZA NINGUNA GARANTIA O AFIRMACION DE HECHO, EXPRESA O IMPLICITA, QUE NO SEA ESTIPULADA EN LA "GARANTIA LIMITADA" ANTERIOR.

Consejo Técnico y Recomendaciones, Exclusiones de Responsabilidad. A pesar de las prácticas, negociaciones o usos comerciales realizados previamente, las ventas no deberán incluir el suministro de consejo técnico o asistencia o diseño del sistema. Dayton no asume ninguna obligación o responsabilidad por recomendaciones, opiniones o consejos no autorizados sobre la elección, instalación o uso de los productos.

Adaptación del Producto. Muchas jurisdicciones tienen códigos o regulaciones que rigen la venta, la construcción, la instalación y/o el uso de productos para ciertos propósitos que pueden variar con respecto a los aplicables a las zonas vecinas. Si bien se trata de que los productos Dayton cumplan con dichos códigos, no se puede garantizar su conformidad y no se puede hacer responsable por la forma en que se instale o use su producto. Antes de comprar y usar el producto, revise su aplicación y todos los códigos y regulaciones nacionales y locales aplicables y asegúrese de que el producto, la instalación y el uso los cumplan.

Ciertos aspectos de limitación de responsabilidad no se aplican a productos al consumidor; es decir (a) algunas jurisdicciones no permiten la exclusión ni limitación de daños incidentales o consecuentes, de modo que las limitaciones o exclusiones anteriores quizás no apliquen en su caso; (b) asimismo, algunas jurisdicciones no permiten limitar el plazo de una garantía implícita, por lo tanto, la limitación anterior quizás no aplique en su caso; y (c) por ley, mientras la Garantía Limitada esté vigente no podrán excluirse ni limitarse en modo alguno ninguna garantía implícita de comercialización o de idoneidad para un propósito en particular aplicables a los productos al consumidor adquiridos por éste.

Atención Oportuna. Se hará un esfuerzo de buena fe para corregir puntualmente, o hacer otros ajustes, con respecto a cualquier producto que resulte defectuoso dentro de los términos de esta garantía limitada. En el caso de que encuentre un producto defectuoso y que esté cubierto dentro de los límites de esta garantía haga el favor de escribir primero, o llame, al distribuidor a quien le compró el producto. El distribuidor le dará las instrucciones adicionales. Si no puede resolver el problema en forma satisfactoria, escriba a Dayton a la dirección a continuación, dando el nombre del distribuidor, su dirección, la fecha y el número de la factura del distribuidor y describa la naturaleza del defecto. La propiedad del artículo y el riesgo de pérdida pasan al comprador en el momento de la entrega del artículo a la compañía de transporte. Si el producto se daña durante el transporte, debe presentar su reclamo a la compañía transportista.

Fabricado para Dayton Electric Mfg. Co., 5959 W. Howard St., Niles, Illinois 60714-4014 EE.UU.

Veillez lire et conserver ces instructions. Lire attentivement avant de commencer à assembler, installer, faire fonctionner ou entretenir l'appareil décrit. Protégez-vous et les autres en observant toutes les informations sur la sécurité. Négliger d'appliquer ces instructions peut résulter en des blessures corporelles et/ou en des dommages matériels ! Conserver ces instructions pour références ultérieures.

Radiateur portable à l'huile de Dayton®

Description

Le modèle de radiateur 4XA50C de Dayton est un radiateur de 650 000 BTu/h. Ce radiateur utilise du kérosène 1-K comme combustible et l'électricité pour faire tourner le ventilateur. Il est surtout conçu pour le chauffage temporaire des édifices en construction, réfection ou réparation bien ventilés. Ce radiateur peut être utilisé dans des environnements agricoles, industriels ou commerciaux.

Spécifications

SPÉCIFICATIONS ÉLECTRIQUES

Modèle	Entrée électrique	Ampérage	Fusible	Écartement des électrodes
4XA50C	120V, 60 Hz	7,1	125 V/15 A (Disjoncteur)	3,5 mm (0,140 po)



Figure 1 – Modèle 4XA50C



SPÉCIFICATIONS GÉNÉRALES

Modèle	Type de combustible	Débit calorifique	Pression de la pompe	Capacité du réservoir de carburant	Consom. de combustible	Long. x Larg. x H	Poids kg (lb)
4XA50C	Kérosène 1-K	650 000 BTu/h	758,5 kPa	189,3 l (50 gal)	18,6 l/h (4,9 gal/h)	175,8 x 78 x 123,7 cm (69,2 x 30,7 x 48,7 po)	125 (276)

Table des matières

Description	Page 1
Spécifications	1
Introduction	1
Déballage	1
Informations générales sur la sécurité	1-3
Particularités du produit	3-4
Montage	4-5
Kérosène (1-K ou mazout n° 1)	5
Aperçu de la conception du radiateur	5
Approvisionnement du radiateur en combustible	5
Fonctionnement	5-7
Entreposage de longue durée	7

Entretien	7-10
Schéma de câblage	10
Illustration des pièces détachées Modèle 4XA50C	12, 14-16
Liste des pièces détachées du modèle 4XA50C	13-16
Tableau de dépannage	17-18
Information sur la garantie	20

Introduction

Lire attentivement ce MANUEL DE L'UTILISATEUR. Il indiquera la manière d'assembler, entretenir et utiliser ce radiateur en toute sécurité et efficacité pour maximiser les avantages de ses multiples fonctions.

Consommateur : Conserver ces instructions pour consultation ultérieure.

Déballage

- Déballer tous les articles appliqués au radiateur pour l'expédition.
- Enlever tous les articles du carton.
- Vérifier qu'aucun article n'a été endommagé pendant le transport. Si le radiateur est endommagé, informer immédiatement le détaillant qui vous l'a vendu.

Informations générales sur la sécurité

▲ DANGER Indique un danger imminent qui, s'il n'est pas évité, ENTRAÎNERA la mort ou des blessures graves.

▲ AVERTISSEMENT Indique un danger potentiel qui, s'il n'est pas évité, PEUT entraîner la mort ou des blessures graves.

▲ ATTENTION Indique un danger potentiel qui, s'il n'est pas évité, POURRAIT entraîner des blessures mineures ou modérées.

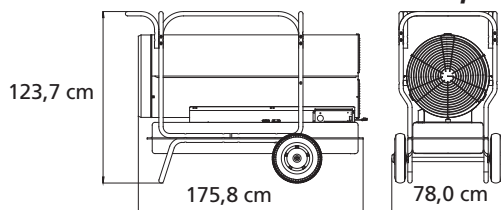

Figure 2 – Dimensions du radiateur

Radiateur portable à l'huile de Dayton®

Informations générales sur la sécurité (suite)

ATTENTION Avant d'utiliser ce radiateur,

lire attentivement ce MANUEL DE L'UTILISATEUR. Ce MANUEL DE L'UTILISATEUR a été conçu pour vous informer sur la façon correcte d'assembler, d'entretenir, d'entreposer, et surtout d'utiliser le radiateur d'une manière sûre et efficace.

ATTENTION Ne jamais laisser le radiateur sans surveillance s'il fonctionne!

DANGER L'utilisation inappropriée de ce radiateur peut causer des blessures graves ou mortelles suite à des brûlures, un incendie, une explosion, une décharge électrique et/ou un empoisonnement au monoxyde de carbone.

Pour maximiser l'utilisation de ce radiateur, il est vivement recommandé d'utiliser du kérosène 1-K. Le kérosène 1-K a été raffiné en vue d'éliminer presque tous les contaminants comme le soufre, qui peuvent produire une odeur d'oeufs pourris pendant l'utilisation du radiateur. Toutefois, on peut utiliser du mazout n° 1 ou n° 2 (diesel) si du kérosène 1-K n'est pas disponible. Prendre note que ces combustibles ne brûlent pas aussi proprement que le kérosène 1-K et qu'il faut s'assurer d'accroître la ventilation d'air frais pour neutraliser tout contaminant du carburant qui pourrait se propager dans l'espace réchauffé. Une utilisation du mazout n° 1 ou n° 2 exigera un plus grand entretien de l'appareil.

ATTENTION Risque de pollution de l'air intérieur!

- Utiliser ce radiateur seulement dans un endroit bien ventilé! Fournir au moins 0,28 m² (3 pi²) d'ouverture sur l'extérieur pour chaque 100 000 BTU/h de caractéristique nominale.

- Les personnes éprouvant des difficultés respiratoires devraient consulter un médecin avant d'utiliser ce radiateur.
- Empoisonnement au monoxyde de carbone : Les premiers signes d'une intoxication au monoxyde de carbone ressemblent aux symptômes de la grippe, comme des maux de tête, des étourdissements et/ou de la nausée. Si ces symptômes sont ressentis, le radiateur pourrait ne pas fonctionner correctement.
- Aller immédiatement à l'air frais! Faire réparer le radiateur. Certaines personnes sont plus affectées que d'autres par le monoxyde de carbone. Elles comprennent les femmes enceintes, les personnes souffrant de problèmes de cœur ou de poumons, d'anémie, sous l'influence de l'alcool ou à des altitudes élevées.
- Ne jamais utiliser ce radiateur dans des aires de séjour ou des chambres à coucher.

ATTENTION Risques de brûlures / d'incendie / d'explosion!

- Utiliser du kérosène 1-K pour ce radiateur. Le mazout n° 1 est un substitut acceptable.
- NE JAMAIS utiliser des combustibles comme de l'essence, du benzène, des diluants à peinture ou autres composés d'huile dans ce radiateur (RISQUE D'INCENDIE OU D'EXPLOSION).
- NE JAMAIS utiliser ce radiateur en présence de vapeurs inflammables.
- NE JAMAIS remplir le réservoir de combustible du radiateur si celui-ci fonctionne ou s'il est encore chaud. Ce radiateur est EXTRÊMEMENT CHAUD lorsqu'il fonctionne.
- Garder tous les matériaux combustibles loin de ce radiateur.

Dégagements minimaux

Sortie 250 cm (8 pi)
Côté, dessus et arrière 125 cm (4 pi)

- NE JAMAIS bloquer l'entrée d'air (à l'arrière) ou la sortie d'air (à l'avant) du radiateur.
- NE JAMAIS coller du ruban adhésif à l'avant ou l'arrière du radiateur.
- NE JAMAIS déplacer ou manipuler le radiateur lorsqu'il est chaud.
- NE JAMAIS transporter le radiateur lorsque son réservoir contient du combustible.

Ce radiateur est équipé d'un thermostat et peut démarrer en tout temps.

- TOUJOURS placer le radiateur sur une surface stable et de niveau.
- TOUJOURS garder les enfants et les animaux loin du radiateur.
- L'entreposage de combustible en vrac doit être à au moins 7,62 m des radiateurs, torches, générateurs portables ou autres sources d'inflammation.

L'entreposage de combustible doit respecter les règlements fédéraux, de la province ou locaux ayant juridiction.

ATTENTION Risque de décharge électrique!

- S'assurer que l'alimentation électrique (tension et fréquence) correspond aux valeurs spécifiées sur la plaque signalétique du radiateur. Utiliser seulement un cordon prolongateur à trois broches et mis à la terre et une prise correspondante.
- TOUJOURS installer le radiateur de manière à ce qu'il ne soit pas exposé directement à des vaporisations d'eau, à la pluie, à des égouttements d'eau ou au vent.
- TOUJOURS débrancher un radiateur qui n'est pas utilisé.

Modèle 4XA50C

Informations générales sur la sécurité (suite)

RÉSIDENTS DE LA CALIFORNIE :

Ce radiateur produit du monoxyde de carbone, classé par l'État de Californie comme une toxine nocive pour la reproduction, selon la Proposition 65.

RÉSIDENTS DU MASSACHUSETTS :

La loi de l'État du Massachusetts interdit l'utilisation de ce radiateur dans tout édifice utilisé en tout ou en partie pour l'habitation humaine. L'utilisation de ce dispositif de chauffage au Massachusetts exige un permis du service des incendies (M.E.L.C. 148, section 10A).

RÉSIDENTS DU CANADA :

L'utilisation de ce radiateur doit être conforme aux règlements des autorités ayant juridiction et à la norme CSA B139.

Particularités du produit

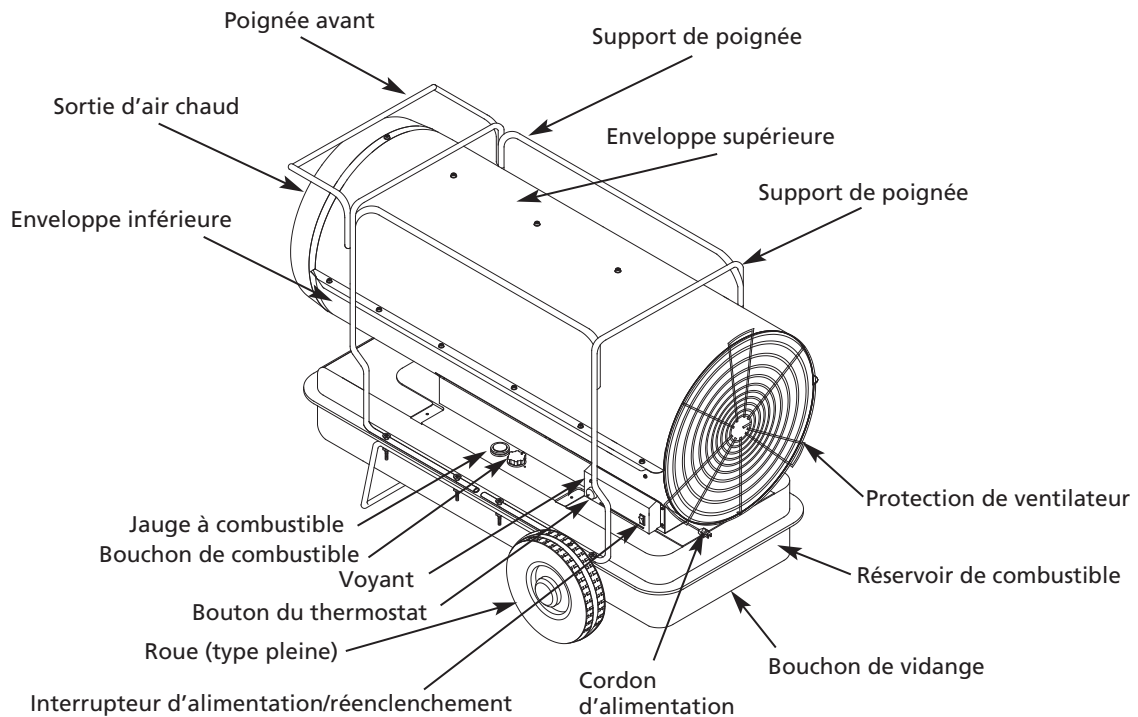

Figure 3 – Caractéristiques du modèle 4XA50C

Radiateur portable à l'huile de Dayton®

Particularités du produit (suite)

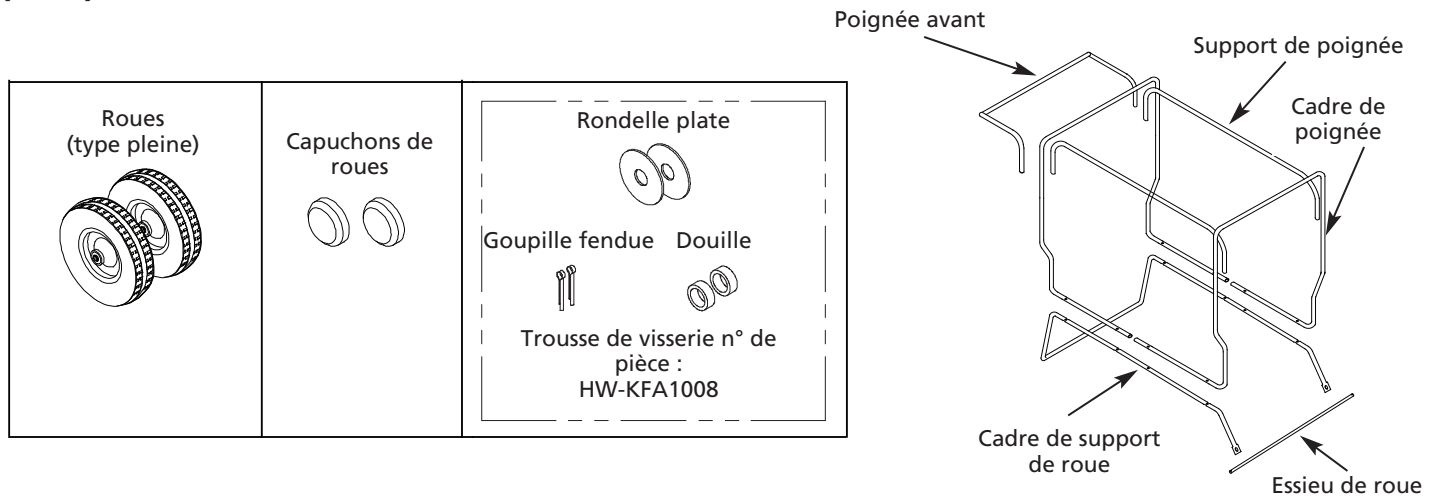

Figure 4 – Identification des composants

Montage

OUTILS NÉCESSAIRES

Pincés à bec long

ASSEMBLAGE DES ROUES ET DE LA POIGNÉE

1. Faire glisser l'essieu à travers le cadre de support de roue. Installer les bagues de roue et la roue sur l'essieu.

Remarque : Pendant l'installation des roues, la valve de la chambre à air doit faire face vers l'extérieur du cadre de support (Figure 5).

2. Placer les rondelles plates et les goupilles fendues sur les extrémités de l'essieu et plier les goupilles en utilisant les pincés à long bec pour fixer solidement.

3. Placer le capuchon de roue sur les rondelles plates puis ce capuchon sur l'extrémité des rondelles plates.

4. Desserrer les quatre vis de la poignée avant pour la déposer.

5. Déplacer l'avant de la poignée déposée vers la poignée du côté avant, comme l'indique la Figure 5, et serrer les quatre vis après avoir apparié la poignée avec l'avant de la poignée.

ATTENTION Ne pas utiliser le radiateur sans que le cadre de support ne soit complètement monté sur le réservoir.

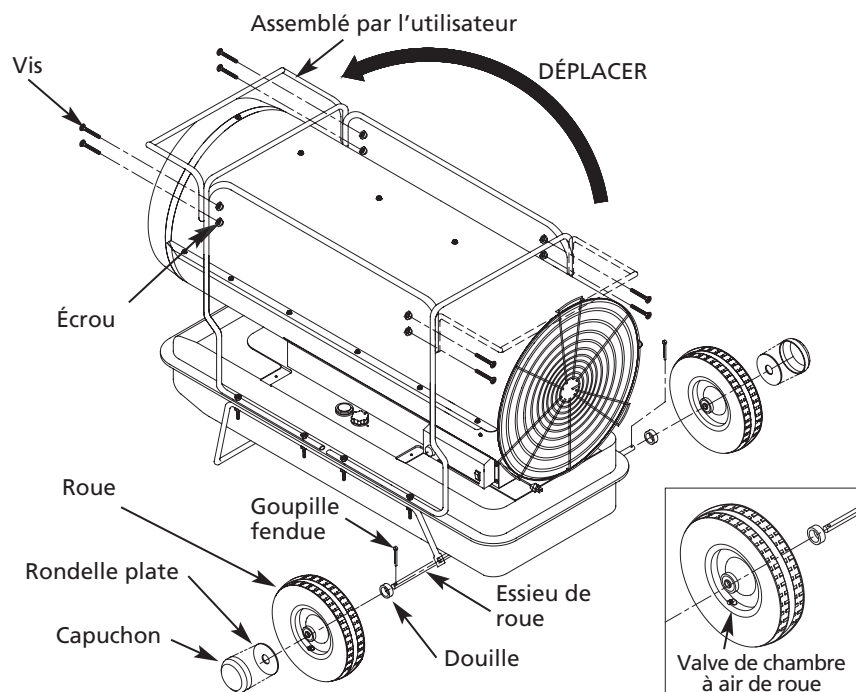

Figure 5 – Ensemble roues et poignée

Pour obtenir du soutien technique ou du dépannage, appeler : 1 (800) 323-0620

Modèle 4XA50C

Montage (suite)

KÉROSÈNE (1-K)

Pour maximiser l'utilisation de ce radiateur, il est vivement recommandé d'utiliser du kérosène 1-K. Le kérosène 1-K a été raffiné en vue d'éliminer presque tous les contaminants comme le soufre, qui peuvent produire une odeur d'oeufs pourris pendant l'utilisation du radiateur. Toutefois, on peut utiliser du mazout n° 1 ou n° 2 (diesel) si du kérosène 1-K n'est pas disponible. Prendre note que ces combustibles ne brûlent pas aussi proprement que le kérosène 1-K et qu'il faut s'assurer d'accroître la ventilation d'air frais pour neutraliser tout contaminant du carburant qui pourrait se propager dans l'espace réchauffé.

REMARQUE : Le kérosène doit uniquement être conservé dans un conteneur bleu clairement libellé « Kérosène ». Ne jamais entreposer du kérosène dans un conteneur rouge. Les conteneurs rouges sont associés avec de l'essence.

- NE JAMAIS entreposer du kérosène dans un espace de séjour. Entreposer du kérosène dans un endroit bien ventilé, en dehors d'une aire de séjour.
- NE JAMAIS utiliser des combustibles comme de l'essence, du benzène, de l'alcool, de l'essence sans plomb, du combustible pour réchaud de camping, des diluants à peinture ou d'autres composés d'huile dans ce radiateur (CES COMBUSTIBLES VOLATILES PEUVENT PROVOQUER UN INCENDIE OU UNE EXPLOSION).
- Utiliser du kérosène 1-K pour ce radiateur. Les mazouts n° 1 et n° 2 sont des substituts qui conviennent.
- NE JAMAIS entreposer du kérosène sous les rayons directs du soleil ou à proximité d'une source de chaleur.

- NE JAMAIS utiliser du kérosène qui a été entreposé la saison précédente pour la saison suivante. Le kérosène se détériore avec le temps. DE L'ANCIEN KÉROSÈNE NE BRÛLE PAS CORRECTEMENT DANS CE RADIATEUR.

APERÇU DE LA CONCEPTION DU RADIATEUR

Circuit d'alimentation en combustible : Ce radiateur est équipé d'une pompe à carburant (à engrenage) qui aspire le carburant à par la canalisation de carburant raccordée au réservoir de carburant, fait passer le carburant dans un filtre et une électrovalve puis par la buse de la tête de brûleur.

Ce carburant est vaporisé dans la chambre de combustion sous la forme d'une brume.

Allumage SureFire : L'allumeur électronique envoie la tension vers une bougie d'allumage spéciale qui allume le mélange d'air et de combustible.

Le circuit d'air : Le moteur robuste fait tourner un ventilateur qui force l'air dans et autour de la chambre à combustion. L'air est alors chauffé et forcé vers l'avant du radiateur.

LE SYSTÈME DE SÉCURITÉ

- A. Commande de limite de température : Ce radiateur est équipé d'une commande de limite de température conçue pour éteindre le radiateur si la température interne dépasse un certain seuil dangereux. Si ce dispositif est activé et qu'il éteint le radiateur, ce dernier pourrait exiger une réparation.

Température interne d'arrêt +/-10 degrés	Température de réenclenchement +/-10 degrés
71 °C (160 °F)	49 °C (120 °F)

B. Protection du circuit électrique : Le circuit électrique de ce radiateur est protégé par un disjoncteur monté sur l'interrupteur d'alimentation qui protège la carte de circuits imprimés et les autres composants du circuit contre les dommages.

C. Capteur d'extinction de flamme : Utilise une cellule photoélectrique pour surveiller la flamme dans la chambre de combustion pendant le fonctionnement normal. Ce capteur peut arrêter le radiateur si la flamme du brûleur venait à s'éteindre.

APPROVISIONNEMENT DU RADIATEUR EN COMBUSTIBLE

NE JAMAIS remplir le réservoir de combustible du radiateur dans l'espace de séjour : remplir le réservoir à l'extérieur.

Ne pas trop remplir le radiateur et s'assurer qu'il est de niveau.

Avis important au sujet du premier allumage du radiateur :

Effectuer le premier allumage du radiateur à l'extérieur pour permettre aux huiles, etc. utilisées dans sa fabrication d'être brûlées à l'extérieur.

⚠ AVERTISSEMENT *Ne jamais remplir le radiateur lorsqu'il fonctionne ou qu'il est encore chaud.*

Fonctionnement

VENTILATION

⚠ ATTENTION *Risque de pollution de l'air intérieur. Utiliser le radiateur seulement dans un endroit bien ventilé.*

Fournir une ouverture pour l'air frais d'au moins 1,1 m².

REMARQUE : Si plus d'un radiateur est utilisé, fournir une ouverture pour l'air frais d'au moins 0,28 mètre carré pour chaque 100 000 BTU/h.

Radiateur portable à l'huile de Dayton®

Fonctionnement (suite)

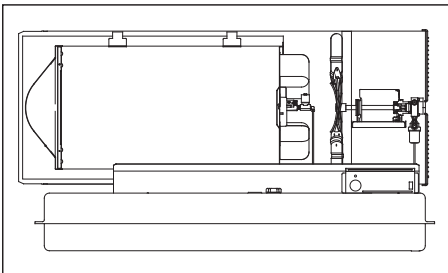

Figure 6 – Aperçu de la conception du radiateur

DÉMARRAGE DU RADIATEUR

1. Remplir le réservoir de combustible avec du kérosène ou du mazout n° 1.
2. Fixer le bouchon du réservoir de combustible.
3. Brancher le cordon d'alimentation dans le cordon prolongateur à trois prises et mis à la terre. Le cordon prolongateur doit avoir au moins 1,8 m (6 pi).

Exigences de calibre de fil du cordon prolongateur :

- 1,8 à 30,5 m de longueur, utiliser un conducteur de 14 AWG
- 30,8 à 61 m de longueur, utiliser un conducteur de 12 AWG
- 61,3 à 91,4 m de longueur, utiliser un conducteur de 10 AWG
- 91,7 à 121,9 m de longueur, utiliser un conducteur de 8 AWG
- 122,2 à 152,4 m de longueur, utiliser un conducteur de 6 AWG

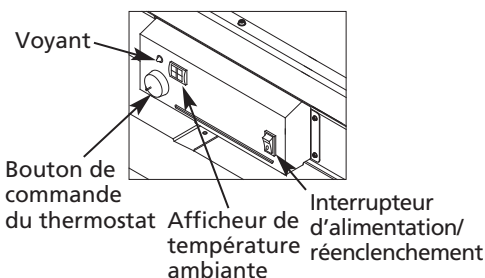

Figure 7 – Commandes du radiateur

4. Tourner le « BOUTON DE COMMANDE DE THERMOSTAT » au réglage désiré et pousser l'interrupteur d'alimentation à la position de marche (ON). Le voyant d'alimentation s'allume et le radiateur démarre.

Si le radiateur ne démarre pas, le réglage du thermostat peut être trop bas, tourner le « BOUTON DE COMMANDE DE THERMOSTAT » à une position plus élevée pour démarrer le radiateur. Si le radiateur ne démarre toujours pas, placer l'interrupteur d'alimentation à la position d'arrêt « OFF » puis de marche « ON » (voir la Figure 7). Si le radiateur ne démarre toujours pas, consulter le Tableau de dépannage à la page 17.

REMARQUE : L'afficheur de température ambiante indique ce qui suit.

- Lorsque la température ambiante est inférieure à -18 °C : « Bas » (Lo).
- Lorsque la température ambiante se situe entre -18 °C et 37 °C. Indique la température de la pièce.
- Lorsque la température ambiante est supérieure à 37 °C : « Haut » (HI).

REMARQUE : Les composants électriques principaux de ce radiateur sont protégés par un disjoncteur installé sur l'interrupteur de commande électrique. Si le radiateur ne démarre pas, vérifier d'abord cet élément et le remplacer le cas échéant. Il faut également vérifier la source d'alimentation pour s'assurer que la bonne tension et la bonne fréquence alimentent le radiateur.

ARRÊT DU RADIATEUR

⚠ ATTENTION Ne jamais débrancher un radiateur qui fonctionne encore.

Le radiateur doit effectuer un cycle de refroidissement. Le cycle de refroidissement permet de refroidir la chambre de combustion. Une chambre de combustion qui n'a pas refroidi peut

causer des dommages au radiateur. Ne pas redémarrer le radiateur tant que le cycle de refroidissement n'a pas été complété.

1. Tourner le « BOUTON DE COMMANDE DU THERMOSTAT » au réglage de température le plus bas. Ceci permet à la flamme du radiateur de s'éteindre. Le moteur continue à tourner pendant le cycle de refroidissement. Ceci permet au ventilateur de refroidir la chambre de combustion. Une fois le cycle de refroidissement terminé (environ 1 minute), le moteur s'arrête. Ne pas placer le sélecteur à la position d'arrêt « OFF » ou débrancher le radiateur tant que le cycle de refroidissement n'est pas terminé.
2. Tourner le sélecteur à la position d'arrêt (OFF) et débrancher le cordon d'alimentation.
3. Pour arrêter temporairement le radiateur, régler le thermostat à une température inférieure à celle de l'air ambiant. Le radiateur redémarrera si la température de l'air ambiant correspond au réglage du thermostat.

REMISE EN MARCHÉ DU RADIATEUR

⚠ ATTENTION NE PAS redémarrer le radiateur tant que le cycle de refroidissement n'a pas été complété.

Le cycle de refroidissement permet de refroidir la chambre de combustion.

1. Attendre jusqu'à la fin du cycle de refroidissement avant d'arrêter le radiateur.
2. Répéter les étapes de la section POUR mettre en marche le RADIATEUR.

ENTREPOSAGE À LONG TERME DU RADIATEUR

1. Enlever le bouchon de vidange du côté arrière inférieur du réservoir de carburant en tirant la prise vers le bas et vidanger. Voir la Figure 8, page 7.
2. Utiliser une petite quantité de kérosène pour agiter puis rincer l'intérieur du réservoir.

Modèle 4XA50C

Fonctionnement (suite)

IMPORTANT : NE JAMAIS mélanger de l'eau et du kérosène pour éviter de produire de la rouille à l'intérieur du réservoir. Vider le kérosène et s'assurer que le réservoir est complètement vide.

IMPORTANT : Ne pas entreposer du kérosène pendant l'été en vue de l'utiliser pendant la prochaine saison de chauffage. L'utilisation d'un ancien carburant peut endommager le radiateur.

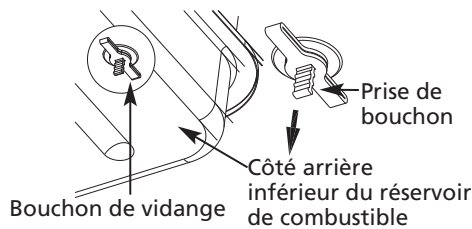

Figure 8 – Enlèvement du bouchon de vidange

3. Réinstaller le bouchon de vidange comme suit :

- Insérer complètement la tête du joint du bouchon dans le trou de vidange pour que la collerette soit de niveau avec le fond du réservoir. Voir la Figure 9.
- Insérer le bouchon d'étanchéité complètement dans le trou pour que la collerette du bouchon soit de niveau avec la collerette de la tête. Voir la Figure 9.

IMPORTANT : Réinstaller le bouchon de vidange dans le réservoir; sinon il ne permettra pas une étanchéité complète.

- S'assurer que le lieu d'entreposage est exempt de poussière et de fumées corrosives.
- Entreposer le radiateur dans sa boîte d'origine et dans son emballage d'origine et garder la MANUEL DE L'UTILISATEUR avec le radiateur.

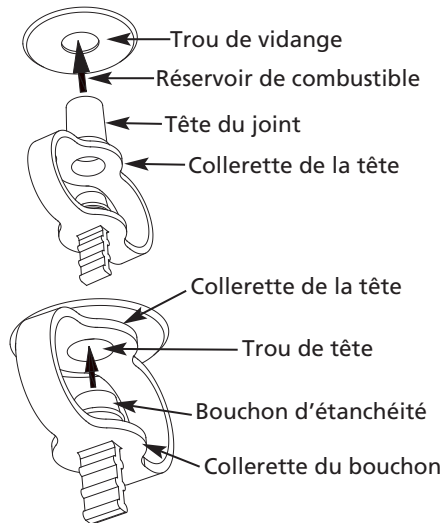

Figure 9 – Réinstallation du bouchon de vidange

Entretien

AVERTISSEMENT *Ne jamais réparer un radiateur qui est branché ou qui est chaud!*

REMARQUE : UTILISER DES PIÈCES DÉTACHÉES D'ORIGINE. L'utilisation de pièces d'une tierce partie ou d'autres composants alternatifs annule la garantie et risque de causer des conditions qui posent un risque pour la sécurité.

DÉPOSE DE L'ENVELOPPE SUPÉRIEURE

- Enlever les vis de l'extérieur du cône et déplacer celui-ci vers le haut, puis enlever les vis le long de chaque côté et du dessus du radiateur en utilisant un tournevis Phillips de taille moyenne.

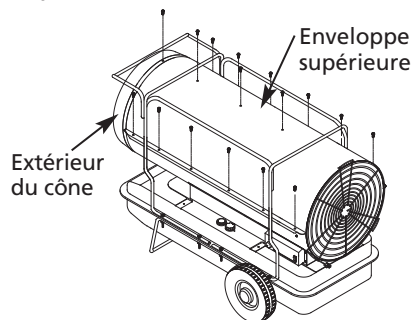

Figure 10 – Dépose de l'enveloppe supérieure

PALES DE VENTILATEUR ET DÉFLECTEUR D'AIR

NETTOYER À CHAQUE SAISON OU SELON LE BESOIN.

- Déposer l'enveloppe supérieure.
- Nettoyer les pales de ventilateur et les déflecteurs d'air avec un chiffon doux humecté de kérosène ou de solvant.
- Sécher à fond les pales de ventilateur et les déflecteurs d'air.
- Réinstaller l'enveloppe supérieure.

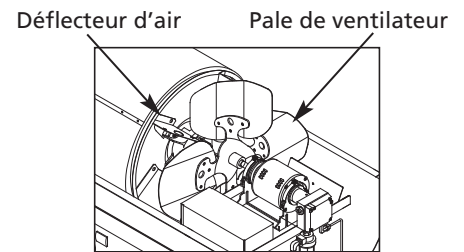

Figure 11 – Pales de ventilateur et déflecteurs d'air

BOUGIE D'ALLUMAGE

NETTOYER ET RÉTABLIR LE BON ÉCARTEMENT TOUTES LES 600 HEURES D'UTILISATION OU REMPLACER SELON LE BESOIN.

- Déposer l'enveloppe supérieure.
- Débrancher le fil de bougie de la bougie (voir la Figure 12, page 8).
- Enlever la bougie d'allumage de la tête de brûleur en utilisant un tournevis Phillips de taille moyenne.
- Nettoyer et rétablir le bon écartement des électrodes de la bougie à 3,5 mm (0,140 po).
- Réinstaller la bougie d'allumage dans la tête de brûleur.
- Rebrancher le fil bougie à la bougie.
- Réinstaller l'enveloppe supérieure.

FRANÇAIS

Radiateur portable à l'huile de Dayton®

Entretien (suite)

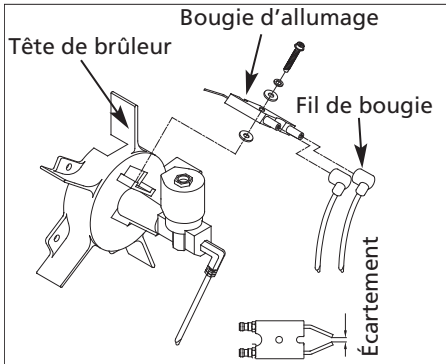

Figure 12 - Bougie d'allumage

BUSE

NETTOYER LA BUSE SELON LE BESOIN.

- Déposer l'enveloppe supérieure.
- Déposer la canalisation de carburant de l'électro-valve en utilisant une clé de 1/4 po.
- Débrancher le fil de bougie de la bougie.
- Enlever la bougie d'allumage de la tête de brûleur en utilisant un tournevis Phillips de taille moyenne.
- Enlever les cinq vis à l'aide d'un tournevis Phillips de taille moyenne et enlever la tête de brûleur de la chambre de combustion.
- Enlever avec précaution la buse de la tête de brûleur en utilisant une clé à douille de 5/8 po.
- Souffler de l'air comprimé à travers la face de la buse (pour enlever toute saleté).
- Inspecter la buse pour y détecter des dommages. Remplacer une buse endommagée ou obstruée.
- S'assurer que le bouchon est en place sur la tête de brûleur.
- Réinstaller la buse dans la tête de brûleur et serrer fermement (19,8 à 22,6 Nm / 175 à 200 po/lb).
- Réinstaller la bougie d'allumage dans la tête de brûleur.
- Fixer la tête de brûleur à la chambre de combustion.

- Rebrancher le fil bougie à la bougie.
- Fixer la canalisation de combustible à l'électro-valve. Serrer fermement.
- Remettre en place l'enveloppe supérieure.

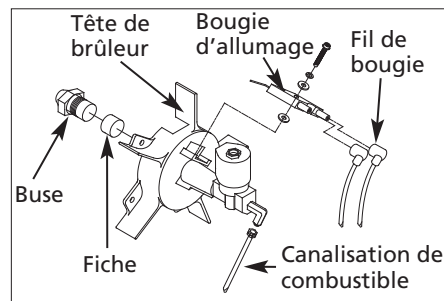

Figure 13 - Buse

CELLULE PHOTOÉLECTRIQUE

NETTOYER LA CELLULE PHOTOÉLECTRIQUE TOUS LES ANS OU SELON LE BESOIN.

- Déposer l'enveloppe supérieure (voir la page 7).
- Déposer la cellule photoélectrique de son support et la débrancher du connecteur.
- Nettoyer la cellule photoélectrique avec un coton-tige.
- Inspecter la cellule photoélectrique pour y détecter des dommages. Remplacer une cellule photoélectrique endommagée.

Support de cellule photoélectrique

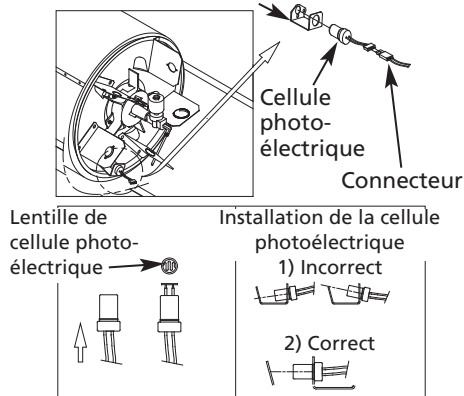

Figure 14 - Nettoyer la lentille de la cellule photoélectrique

CANALISATIONS DE CARBURANT

SERRER LES CANALISATIONS DE CARBURANT TOUS LES ANS OU SELON LE BESOIN.

- Déposer l'enveloppe supérieure (voir la page 7).
- Utiliser une clé de 1/4 po et serrer la canalisation de carburant (A) au niveau de l'électro-valve et de la pompe (voir la Figure 15).

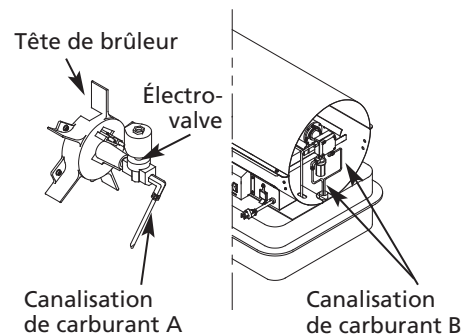

Figure 15 - Serrer la canalisation de combustible

- Déposer la protection du ventilateur (voir la Figure 16).
- Utiliser une clé de 3/8 po et serrer la canalisation de carburant (B) au niveau de la pompe et de son filtre à carburant.
- Réinstaller la protection du ventilateur.

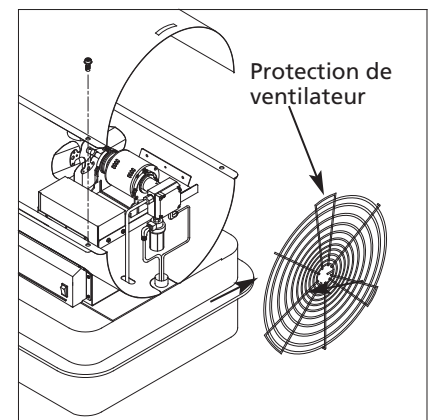

Figure 16 - Démontez la protection du ventilateur

Pour obtenir du soutien technique ou du dépannage, appeler : 1 (800) 323-0620

Modèle 4XA50C

Entretien (suite)

FILTRE À COMBUSTIBLE

NETTOYER DEUX FOIS PAR SAISON DE CHAUFFAGE OU SELON LE BESOIN.

Filtre de réservoir de carburant

- Déposer la protection du ventilateur (voir la Figure 16).
- Débrancher la canalisation de carburant (B) de la pompe et de son filtre avec une clé de 3/8 po (voir la Figure 17).
- Soulever doucement le filtre à carburant pour le dégager du réservoir avec un tournevis à lame plate.
- Nettoyer les canalisations du carburant et le filtre avec du kérosène propre.
- Remettre en place le filtre à carburant dans le réservoir.
- Raccorder les canalisations de carburant (B) à la pompe et à son filtre.
- Réinstaller la protection du ventilateur.

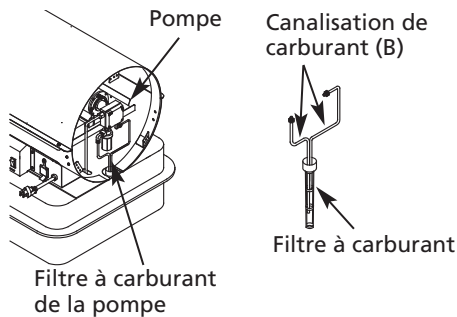

Figure 17 – Déposer le filtre du réservoir à carburant

FILTRE À CARBURANT DE LA POMPE

- Déposer la protection du ventilateur (voir la Figure 16).
- Dévisser la partie inférieure du filtre en tournant le sens horaire à partir de la partie supérieure du filtre avec des pinces réglables.
- Déposer le filtre à carburant, le joint d'étanchéité, l'aimant de la partie inférieure du filtre (voir la Figure 18).

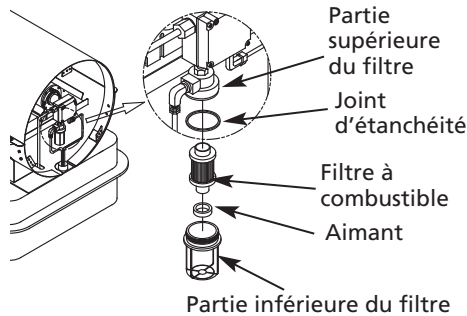

Figure 18 – Filtre de la pompe à carburant

- Laver la partie inférieure du filtre avec du kérosène propre.
- Essuyer l'intérieur du fond du filtre avec un chiffon sec et propre.
- Laver le filtre à carburant avec du kérosène propre.
- Nettoyer la saleté qui colle à l'aimant.
- Remettre en place l'aimant propre, le filtre à carburant et le joint d'étanchéité dans le fond du filtre.
- Serrer fermement.

RÉGLAGE DE LA PRESSION DE LA POMPE

- Déposer le bouchon du manomètre de la pompe en utilisant une clé Allen de 1/8 po.
- Installer le manomètre dans l'orifice (voir la Figure 19, page 10).
- Démarrer le radiateur (voir Fonctionnement, page 5). Laisser le moteur atteindre sa pleine vitesse.
- Régler la pression (utiliser un petit tournevis à lame plate). Tourner la vis de réglage de pression dans le sens horaire pour augmenter la pression. Tourner la vis de réglage de pression dans le sens antihoraire pour diminuer la pression.
- Régler la pression de la pompe à 758,5 kPa.
- Arrêter le radiateur (voir Fonctionnement, page 6).
- Déposer le manomètre. Remettre le bouchon en place.

REMARQUE : Utiliser uniquement des pièces de rechange d'origine. L'utilisation de pièces d'une tierce partie ou d'autres composants alternatifs annule la garantie et risque de créer des conditions qui posent un risque pour la sécurité.

Radiateur portable à l'huile de Dayton®

Entretien (suite)

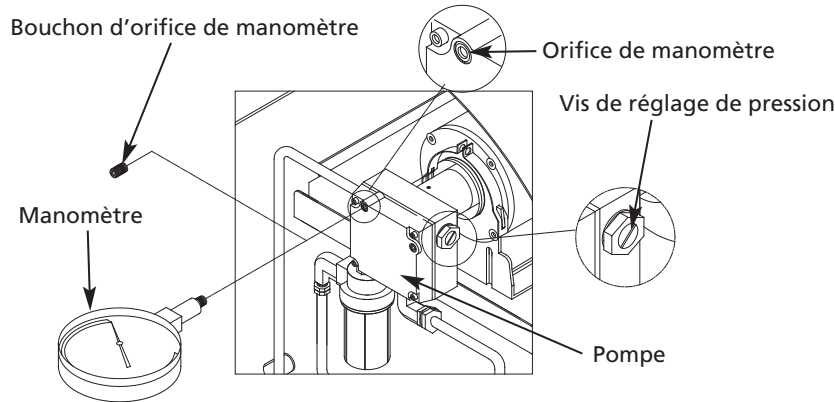

Figure 19 – Réglage de la pression de la pompe

Schéma de câblage

4XA50C

CARTE DE CIRCUITS IMPRIMÉS DE LA COMMANDE

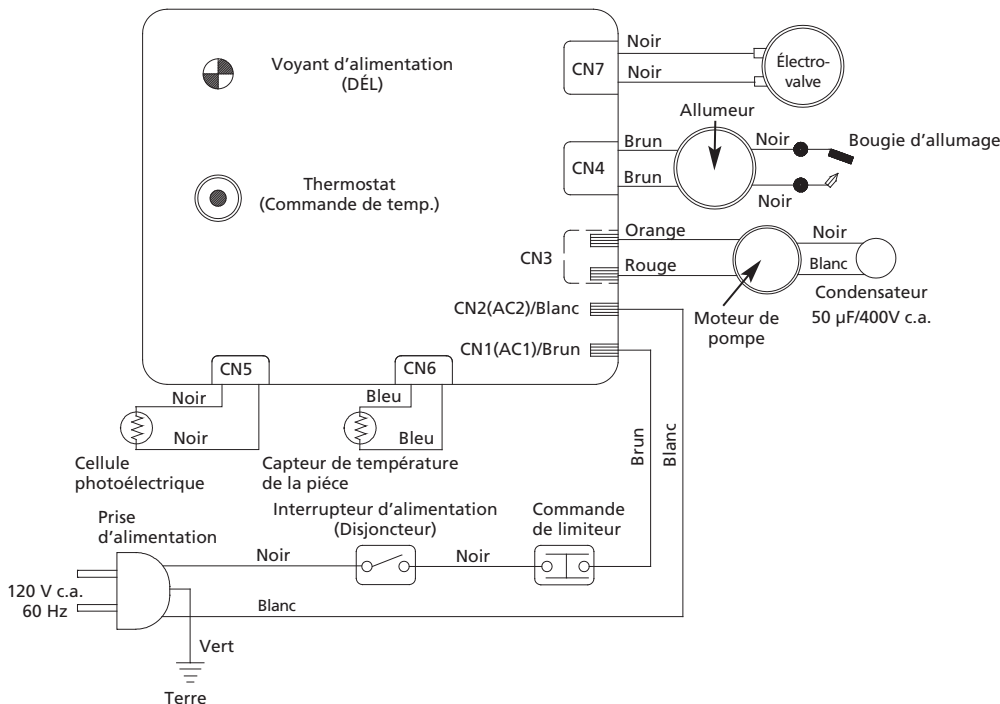

Figure 20 – Schéma de câblage du modèle 4XA50C

Commandez les pièces détachées en appelant gratuitement 1 800 323-0620

24 heures par jour – 365 jours par an

S'il vous plaît fournir l'information suivante :

- Numéro de modèle
- Numéro de série (s'il y en a un)
- Description de la pièce et son numéro
comme montré sur la liste de pièces

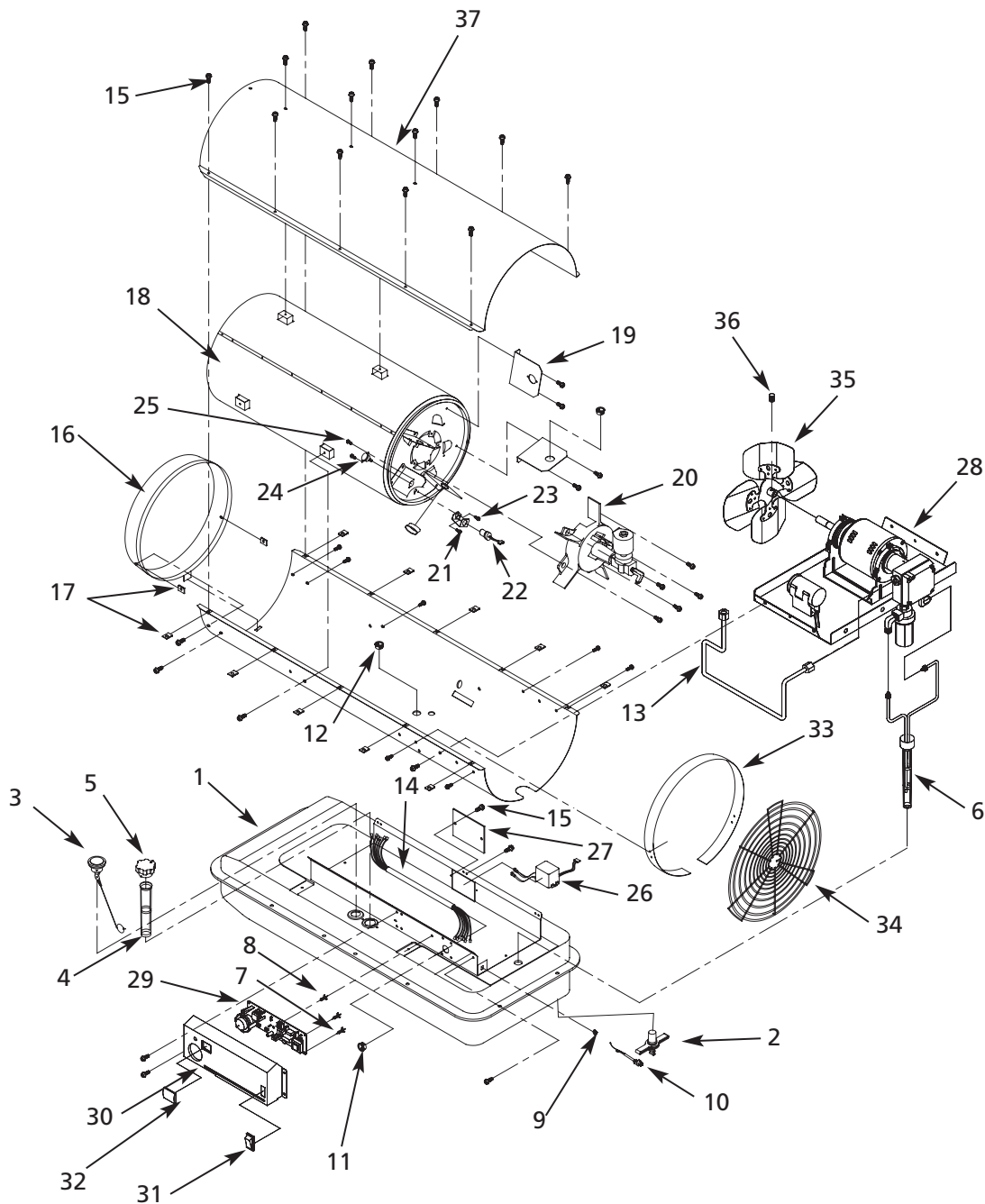

Figure 21 – Illustration des pièces détachées pour radiateur portable à l'huile

Pour obtenir du soutien technique ou du dépannage, appeler : 1 (800) 323-0620

Modèle 4XA50C

Liste des pièces détachées pour radiateur portable à l'huile

N° de réf.	Description	N° de pièce	Qté	N° de réf.	Description	N° de pièce	Qté
1	Réservoir de carburant	2151-0021-00	1	20	Tête de brûleur	2152-0084-00	1
2	Bouchon de vidange	3331-0051-00	1	21	Support de cellule photoélectrique	3131-0159-00	1
3	Jauge à combustible	2156-0027-00	1	22	Cellule photoélectrique	SP-KFA1025	1
4	Filtre à combustible	3221-0009-00	1	23	Vis (BH1)	4311-0068-00	1
5	Bouchon de combustible	2151-0022-00	1	24	Commande de limite de température	38C0-0075-00	1
6	Col de remplissage	2155-0011-00	1	25	Vis – PH2	4312-0021-00	2
7	Support d'espacement	3713-0004-00	5	26	Allumeur	39E0-0029-00	1
8	Support de carte	3713-0016-00	3	27	Couvercle d'allumeur	3131-0309-00	1
9	Douille de cordon	3712-0013-00	1	28	Moteur et pompe	2154-0046-00	1
10	Cordon d'alimentation	3980-0105-00	1	29	Carte de circuits imprimés	215A-0024-00	1
11	Rondelle de bague	3712-0044-00	4	30	Afficheur sur le couvercle	3121-0376-00	1
12	Rondelle de bague	3712-0004-00	2	31	Interrupteur d'alimentation	39A0-0082-00	1
13	Canalisation de combustible	3740-0058-00	1	32	Regard	3121-0113-00	1
14	Faisceau du brûleur	39D0-0311-00	1	33	Enveloppe guide	3121-0378-00	1
15	Vis d'accouplement	4319-0015-02	39	34	Protection de ventilateur	3561-0064-00	1
16	Extérieur du cône	2153-0016-01	1	35	Ventilateur	2154-0047-00	1
17	Écrou d'attache	3131-0182-00	10	36	Douille standard pour boulon	4323-0005-00	1
18	Chambre de combustion	2152-0082-00	1	37	Enveloppe supérieure	3111-0253-00	1
19	Défecteur d'air	3131-0361-00	5				

Commandez les pièces détachées en appelant gratuitement 1 800 323-0620

24 heures par jour – 365 jours par an

S'il vous plaît fournir l'information suivante :

- Numéro de modèle
- Numéro de série (s'il y en a un)
- Description de la pièce et son numéro comme montré sur la liste de pièces

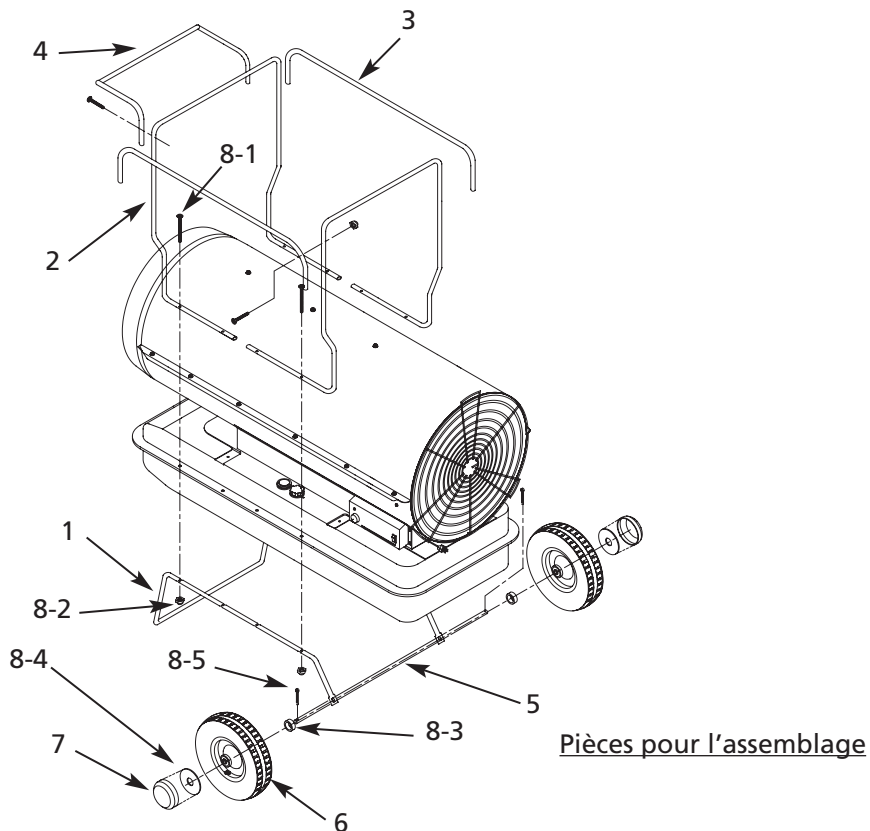

Figure 22 – Illustration des pièces détachées pour radiateur portable à l'huile

Liste des pièces détachées pour radiateur portable à l'huile

Numéro de référence	Description	Numéro de pièce pour modèle : 4XA50C	Quantité
1	Cadre de support de roue	3551-0041-00	1
2	Cadre de poignée	3551-0043-00	2
3	Support de poignée	3551-0044-00	2
4	Poignée avant	3551-0042-00	1
5	Essieu de roue	3541-0066-00	1
6	Roue	3720-0011-00	2
7	Capuchon	3231-0100-00	2
8	Trousse de visserie	HW-KFA1008	1
8-1	Boulon FH (L)	–	6
8-2	Contre-écrou	–	20
8-3	Douille	–	2
8-4	Rondelle plate	–	2
8-5	Goupille fendue	–	2

Pour obtenir du soutien technique ou du dépannage, appeler : 1 (800) 323-0620

Commandez les pièces détachées en appelant gratuitement 1 800 323-0620

24 heures par jour – 365 jours par an

S'il vous plaît fournir l'information suivante :

- Numéro de modèle
- Numéro de série (s'il y en a un)
- Description de la pièce et son numéro
comme montré sur la liste de pièces

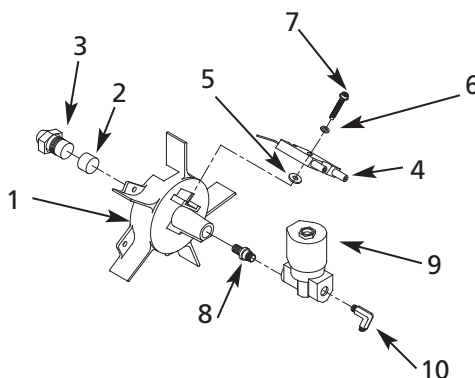

Tête de brûleur

Figure 23 – Illustration des pièces détachées pour radiateur portable à l'huile

Liste des pièces détachées pour radiateur portable à l'huile

Numéro de référence	Description	Numéro de pièce pour modèle : 4XA50C	Quantité
1	Tête de brûleur	3531-0012-00	1
2	Fiche	3541-0060-00	1
3	Gicleur	SP-KFA1028	1
4	Bougie d'allumage	SP-KFA1009	1
5	Rondelle en fibre	4349-0017-00	1
6	Rondelle à ressort	4322-0009-00	1
7	Boulon à collerette	4329-0013-00	1
8	Tétine droite	3541-0057-00	1
9	Électro-valve	39A0-0084-00	1
10	Coude mâle	3740-0037-00	1

Commandez les pièces détachées en appelant gratuitement 1 800 323-0620

24 heures par jour – 365 jours par an

S'il vous plaît fournir l'information suivante :

- Numéro de modèle
- Numéro de série (s'il y en a un)
- Description de la pièce et son numéro
comme montré sur la liste de pièces

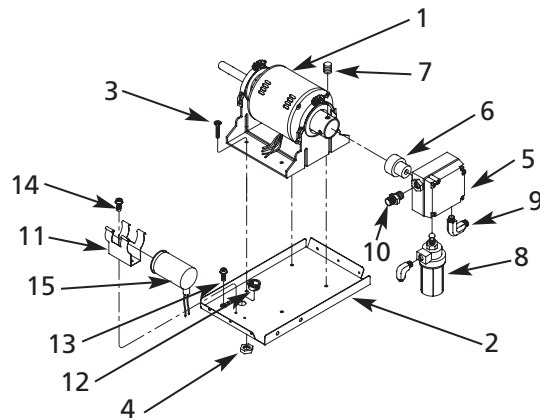

Moteur et pompe

Figure 24 – Illustration des pièces détachées pour radiateur portable à l'huile

Liste des pièces détachées pour radiateur portable à l'huile

Numéro de référence	Description	Numéro de pièce pour modèle : 4XA50	Quantité
1	Moteur	3970-0111-00	1
2	Support de moteur	3121-0375-00	1
3	Boulon (HH)	4321-0182-00	4
4	Contre-écrou	4331-0022-00	1
5	Raccord de pompe	3531-0013-00	1
6	Pompe à engrenages	3740-0060-00	1
7	Douille de boulon sans tête	4323-0004-00	3
8	Filtre à l'huile	3740-0034-00	1
9	Coude mâle	3740-0044-00	1
10	Raccord droit	3740-0039-00	1
11	Support de condensateur	3131-0295-00	1
12	Rondelle de bague	3712-0004-00	1
13	Vis (TH2S)	4312-0046-00	1
14	Vis d'accouplement	4319-0015-02	2
15	Condensateur	3820-0146-00	1

Pour obtenir du soutien technique ou du dépannage, appeler : 1 (800) 323-0620

Modèle 4XA50C

Tableau de dépannage

Symptôme	Cause(s) possible(s)	Action corrective
Le radiateur s'allume mais la carte de circuits imprimés arrête le radiateur après quelques instants (le voyant vacille et l'afficheur de température ambiante indique « E1 »)	<ol style="list-style-type: none"> 1. Pression de pompe incorrecte 2. Filtre à carburant sale 3. Buse sale 4. Lentille de cellule photoélectrique sale 5. Cellule photoélectrique mal installée (ne détecte pas la flamme) 6. Mauvaise connexion électrique entre la cellule photoélectrique et la carte principale 7. Cellule photoélectrique défectueuse 	<ol style="list-style-type: none"> 1. Voir le réglage de la pression de la pompe, page 9 2. Voir Filtre à combustible, page 9 3. Voir Buse, page 8 4. Nettoyer la lentille de la cellule photoélectrique, page 8 5. Vérifier que le capuchon de la cellule photoélectrique est logé correctement dans le support, (voir page 8) 6. Vérifier les composants électriques, voir le schéma de câblage, page 10 7. Remplacer la cellule photoélectrique, page 8
Le radiateur ne s'allume pas mais le moteur fonctionne pendant une courte période de temps (le voyant vacille et l'afficheur de température ambiante indique « E1 »)	<ol style="list-style-type: none"> 1. Pas de combustible dans le réservoir 2. Pression de pompe incorrecte 3. Dépôts de carbone sur la bougie d'allumage et/ou écartement incorrect 4. Filtre à carburant sale 5. Buse sale 6. Eau dans le réservoir de combustible 7. Mauvaise connexion électrique entre l'allumeur et la carte principale 8. Le fil de l'allumeur n'est pas fixé à la bougie d'allumage 9. Allumeur défectueux 10. Électro-valve défectueuse (ne s'ouvre pas) 	<ol style="list-style-type: none"> 1. Remplir le réservoir avec du kérosène 2. Voir le Réglage de la pression de la pompe, page 9 3. Voir Bougie d'allumage, page 7 4. Voir Filtre à combustible, page 9 5. Voir Buse, page 8 6. Purger le réservoir de carburant avec du kérosène propre, page 7 7. Vérifier les connexions électriques, voir le schéma de câblage, page 10 8. Fixer le fil de l'allumeur à la bougie d'allumage. Voir Bougie d'allumage, page 7 9. Remplacer l'allumeur 10. Vérifier les connexions électriques et la tension de l'électro-valve. Remplacer une électro-valve défectueuse
Le ventilateur ne tourne pas lorsque le radiateur est branché et que l'interrupteur d'alimentation est à la position de marche (ON) (le voyant est allumé ou vacille)	<ol style="list-style-type: none"> 1. Réglage trop bas du thermostat 2. Mauvaise connexion électrique entre le moteur et la carte principale 	<ol style="list-style-type: none"> 1. Tourner le bouton du thermostat à un réglage plus élevé 2. Vérifier les connexions électriques, voir le schéma de câblage, page 10

Radiateur portable à l'huile de Dayton®

Tableau de dépannage (suite)

Symptôme	Cause(s) possible(s)	Action corrective
(Le voyant vacille et l'afficheur de température ambiante indique « E2 »)	<ol style="list-style-type: none"> 1. Capteur de température ambiante déconnecté 2. Panne de capteur 	<ol style="list-style-type: none"> 1. Rebrancher le capteur, voir le schéma de câblage, page 10 2. Remplacer le capteur, voir le schéma de câblage, page 10
(Le voyant vacille et l'afficheur de température ambiante indique « E3 »)	Défaillance de l'interrupteur du thermostat	Remplacer la carte principale de circuits imprimés
Le radiateur ne s'allume pas (le voyant est éteint)	<ol style="list-style-type: none"> 1. Le dispositif de sécurité de température limite a surchauffé 2. Pas d'alimentation électrique 3. Mauvaise connexion électrique entre le dispositif de sécurité de température limite et la carte de circuits imprimés 	<ol style="list-style-type: none"> 1. Tourner l'interrupteur d'alimentation à la position d'arrêt « OFF » et laisser refroidir (environ 10 minutes). Placer l'interrupteur à la position de marche « ON » 2. Vérifier que le cordon d'alimentation et le cordon prolongateur sont branchés. Vérifier l'alimentation électrique 3. Vérifier les connexions électriques, voir le schéma de câblage, page 10

Radiateur portable à l'huile de Dayton®

GARANTIE LIMITÉE

GARANTIE LIMITÉE DE UN AN DE DAYTON. LES MODÈLES DE RADIATEUR PORTABLE À L'HUILE DE DAYTON® COUVERTS DANS CE MANUEL SONT GARANTIS À L'UTILISATEUR D'ORIGINE PAR DAYTON ELECTRIC MFG. CO. (DAYTON), CONTRE TOUT DÉFAUT DE FABRICATION OU DE MATÉRIAUX, LORS D'UNE UTILISATION NORMALE, ET CELA PENDANT UN AN APRÈS LA DATE D'ACHAT. TOUTE PIÈCE, DONT LES MATÉRIAUX OU LA MAIN D'OUVRE SERONT JUGÉS DÉFECTUEUX, ET QUI SERA RENVOYÉE PORT PAYÉ, À UN CENTRE DE RÉPARATION AUTORISÉ PAR DAYTON, SERA, À TITRE DE SOLUTION EXCLUSIVE, SOIT RÉPARÉE, SOIT REMPLACÉE PAR DAYTON. POUR LE PROCÉDÉ DE RÉCLAMATION SOUS GARANTIE LIMITÉE, REPORTEZ-VOUS À LA CLAUSE DE « DISPOSITION PROMPTE » CI-DESSOUS. CETTE GARANTIE LIMITÉE DONNE AUX ACHETEURS DES DROITS LÉGAUX SPÉCIFIQUES QUI VARIENT DE JURIDICTION À JURIDICTION.

LIMITES DE RESPONSABILITÉ. LA RESPONSABILITÉ DE DAYTON, DANS LES LIMITES PERMISES PAR LA LOI, POUR LES DOMMAGES INDIRECTS OU FORTUITS EST EXPRESSEMENT DÉNIÉE. DANS TOUS LES CAS LA RESPONSABILITÉ DE DAYTON EST LIMITÉE ET NE DÉPASSERA PAS LA VALEUR DU PRIX D'ACHAT PAYÉ.

DÉSISTEMENT DE GARANTIE. DE DILIGENTS EFFORTS SONT FAITS POUR FOURNIR AVEC PRÉCISION LES INFORMATIONS ET ILLUSTRATIONS DES PRODUITS DÉCRITS DANS CETTE BROCHURE; CEPENDANT, DE TELLES INFORMATIONS ET ILLUSTRATIONS SONT POUR LA SEULE RAISON D'IDENTIFICATION, ET N'EXPRIMENT NI N'IMPLIQUENT QUE LES PRODUITS SONT COMMERCIALISABLES, OU ADAPTABLES À UN BESOIN PARTICULIER, NI QUE CES PRODUITS SONT NÉCESSAIREMENT CONFORMES AUX ILLUSTRATIONS OU DESCRIPTIONS. SAUF POUR CE QUI SUIT, AUCUNE GARANTIE OU AFFIRMATION DE FAIT, ÉNONCÉE OU IMPLICITE, AUTRE QUE CE QUI EST ÉNONCÉ DANS LA « GARANTIE LIMITÉE » CI-DESSUS N'EST FAITE OU AUTORISÉE PAR DAYTON.

Désistement sur les conseils techniques et les recommandations. Peu importe les pratiques ou négociations antérieures ou les usages commerciaux, les ventes n'incluent pas l'offre de conseils techniques ou d'assistance ou encore de conception de système. Dayton n'a aucune obligation ou responsabilité quant aux recommandations non autorisées, aux opinions et aux suggestions relatives au choix, à l'installation ou à l'utilisation des produits.

Conformité du produit. De nombreuses juridictions ont des codes et règlements qui gouvernent les ventes, constructions, installations et/ou utilisations de produits pour certains usages qui peuvent varier par rapport à ceux d'une zone voisine. Bien que Dayton essaie de s'assurer que ses produits s'accordent avec ces codes, Dayton ne peut garantir cet accord, et ne peut être jugée responsable pour la façon dont le produit est installé ou utilisé. Avant l'achat et l'usage d'un produit, revoir les applications de ce produit, ainsi que tous les codes et règlements nationaux et locaux applicables, et s'assurer que le produit, son installation et son usage sont en accord avec eux.

Certains aspects de désistement ne sont pas applicables aux produits pour consommateur; ex : (a) certaines juridictions ne permettent pas l'exclusion ou la limitation des dommages indirects ou fortuits et donc la limitation ou exclusion ci-dessus peut ne pas s'appliquer dans le cas présent; (b) également, certaines juridictions n'autorisent pas de limitations de durée de la garantie implicite, en conséquence, la limitation ci-dessus peut ne pas s'appliquer dans le cas présent; et (c) par force de loi, pendant la période de cette Garantie Limitée, toutes garanties impliquées de commerciabilité ou d'adaptabilité à un besoin particulier applicables aux produits de consommateurs achetés par des consommateurs, peuvent ne pas être exclues ni autrement désistées.

Disposition prompte. Un effort de bonne foi sera fait pour corriger ou ajuster rapidement tout produit prouvé défectueux pendant la période de la garantie limitée. Pour tout produit considéré défectueux pendant la période de garantie limitée, contacter tout d'abord le concessionnaire où l'appareil a été acheté. Le concessionnaire doit donner des instructions supplémentaires. S'il est impossible de résoudre le problème de façon satisfaisante, écrire à Dayton à l'adresse ci-dessous, en indiquant le nom et l'adresse du concessionnaire, la date et le numéro de la facture du concessionnaire, et en décrivant la nature du défaut. Le titre et le risque de perte passent à l'acheteur au moment de la livraison par le transporteur. Si le produit a été endommagé pendant le transport, une réclamation doit être faite auprès du transporteur.

Fabriqué pour Dayton Electric Mfg. Co., 5959 W. Howard St., Niles, Illinois 60714-4014 États-Unis